

CARE AND MAINTENANCE

FRAMES

Cleaning - Use mild soap and warm water. Do not use abrasive materials, cleansers or bleach products. Rinse with clean water and dry thoroughly.

Maintenance - Periodically clean and dry thoroughly. Be sure to drain any water accumulated inside the frames. To thoroughly drain frames, remove foot caps and tilt the frames, if necessary, to remove all water. This is critical. Water allowed to accumulate inside the frames and then exposed to sub-freezing temperatures can cause damage to the frame tubing. Such damage is not covered under warranty. Always clean, drain and dry thoroughly before storing for the winter. For best results, always store or cover your furniture when not in use (furniture cover included). We recommend commercially available outdoor furniture covers. Any small nicks or scratches can be covered with a light application of touch-up paint.

** When cleaning or moving large or heavy items, always have two people work together. Never drag furniture.

FABRICS (CUSHIONS/SLINGS)

Cleaning - Wipe minor spills immediately. Clean with mild soap, warm clean water and a soft cloth. Do not use abrasive materials and cleansers. Although fabric has been treated to resist stains, occasional use of commercially available fabric cleaners may be necessary. Follow manufacturer's instructions.

Maintenance - The best way to maintain the beauty of cushions and slings is to store them in a dry area and out of the elements when not in use, or cover with commercially available outdoor furniture covers.

PORCELAIN

To ensure the lasting beauty of your porcelain table top. Please refer to the special porcelain care label that is attached to the underside of your table top. Detailed care and maintenance instructions are also available by visiting our website at www.agio-usa.com/porcelaincare or by calling our Customer Service Centre at 1-888-383-1932.

Jun-01-2015

7 PIECE SLING DINING SET ITM. / ART. 925360

PATIO FURNITURE ASSEMBLY INSTRUCTIONS IMPORTANT RETAIN FOR FUTURE REFERENCE: READ CAREFULLY BEFORE ASSEMBLY

MAKE SURE YOU HAVE ALL THE PARTS & HARDWARE
AS IDENTIFIED ON THE PARTS LIST

MISSING PARTS OR DAMAGED PARTS?
Please call our customer service

US & Canada : 1-888-383-1932 (English and French)

or visit our website at www.agio-usa.com

CUSTOMER SERVICE HOURS ARE 9:00AM - 5:00PM
MONDAY - FRIDAY EST.

TO EXPEDITE ANY FUTURE WARRANTY CLAIMS AND TO RECEIVE
UPDATED PRODUCT INFORMATION, BE SURE TO REGISTER YOUR
PURCHASE ON OUR WEBSITE AT: www.agio-usa.com

FOR ADDITIONAL SUPPORT ON CARE AND MAINTENANCE OF
YOUR AGIO OUTDOOR FURNITURE PLEASE VISIT OUR WEBSITE
AT: www.agio-usa.com/support

Agio International Corporation
1250 Oakmead Parkway
Suite 210"Uvpp{ xerg
CC 94085-4037 USA

SPECIAL WARNINGS

THIS ITEM IS INTENDED FOR OUTDOOR DOMESTIC USE ONLY, NOT FOR COMMERCIAL USE.

UMBRELLA USAGE WARNING! This table is not designed to support an umbrella. Use of an umbrella with this table requires an umbrella base (not included). Your table came with an umbrella hole protective ring, make sure it is inserted into the hole in the center of the table before using an umbrella. Place the umbrella through the opening and into an umbrella stand made of granite, cast iron, wrought iron, steel plate or blow molded plastic filled with 50 lbs or 22 kg of sand or water. NEVER USE AN UMBRELLA WITH A TABLE WITHOUT USING AN UMBRELLA BASE AND RING AS DESCRIBED ABOVE. ALWAYS REMOVE YOUR UMBRELLA FROM THE TABLE WHEN NOT IN USE. NEVER USE AN UMBRELLA DURING STORMS OR WINDY CONDITIONS.

LIMITED 7 YEAR WARRANTY

- **Aluminum Frame.** Frame construction is warranted against defects in material and workmanship for seven years from purchase date. Damage to frames or welds resulting from improper assembly or exposure to water and/or sub-freezing temperatures is not covered.

LIMITED 1 YEAR WARRANTY

- **Finishes.** Paint finishes are warranted against peeling, cracking and blistering for one year from purchase date provided the unit has not been scratched or abraded. Chips and scratches resulting from normal wear and tear are not covered.
- **Fabrics.** Fabric and cushions (if applicable) are warranted against separation at the seams for one year from purchase date. Fading and/or discoloration resulting from exposure to the elements, oils, spills, fluids, chemicals, or any other cause is not covered.
- **Table tops.** Porcelain table tops are warranted against defects in materials and workmanship for one year from purchase date. All other tabletops (including without limitation glass and faux stone) are not covered under any circumstances.

Warranty limitations: This warranty is subject to the limitations set forth above. In addition, this warranty is made to the original purchaser only, and is effective only when item(s) is purchased from one of our authorized dealers. This warranty is not transferable. For warranty replacements based on warranty claims submitted within the first year of purchase, we will pay shipping and handling charges within continental North America. After the first year, shipping and handling charges are your responsibility. We will not be responsible for charges associated with shipments outside continental North America at any time or for any reason.











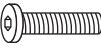

Warranty exclusions: This warranty is subject to the exclusions as set forth above. In addition, the following are excluded from coverage under this warranty: any item used for commercial, contract or any other non-residential purpose; display models or items purchased "as is"; freight damage; items subject to misuse, abuse, neglect or lack of proper care and maintenance (including without limitation as provided in any "care and maintenance guide"); normal wear and tear; damage caused by acts of nature, acts of force majeure, vandalism, fire or other casualty, or improper assembly; hardware against corrosion or rusting; purchased or replacement parts; and all plastic parts. Also excluded are loss of use or time; inconvenience; money; travel; packaging or incidental, special or consequential damages of any kind. Replacement of defective items as provided herein shall constitute your sole and exclusive remedy for items which are not as warranted. In no event shall our responsibility exceed the purchase price of the items found to be other than as warranted. This warranty is the exclusive statement of your rights with respect to the defects in the items you have purchased and supersedes any other express warranty or statement, written or oral, made in connection with the purchase and sale of such items. When used herein, the term "item" when used in the singular, refers to the specific item found to be defective, and not to the entire set of which the item is a part.

Some states do not allow exclusion or limitation of incidental or consequential damages, so the limitation above may not apply to you. This warranty gives you specific legal rights, and you may also have other rights which vary from state to state.

***Agio will be responsible for the shipping and handling charges within the North American continent for the first year for all valid warranty claims. After the first year, shipping and handling charges are the responsibility of the claimant. We do not ship outside of the North American continent.**

Our goods come with guarantees that cannot be excluded under the Australian Consumer Law. You are entitled to a replacement or refund for a major failure and for compensation for any other reasonably foreseeable loss or damage. You are also entitled to have the goods repaired or replaced if the goods fail to be of acceptable quality and the failure does not amount to a major failure.

* NOTE: PARTS SHOWN ON PARTS LIST ARE NOT TO SCALE

| | <u>PARTS LIST</u> | <u>DESCRIPTION</u> | <u>ORDER PART #</u> | <u>QTY</u> |
|---|---|--|---------------------|------------|
| A |  | TABLE TOP | AT52442 | 1 |
| B |  | TABLE LEG | AT52443 | 2 |
| C |  | LEG CONNECTOR BRACKET | AT52444 | 1 |
| D |  | SHORT SCREW | HW0035 | 6 |
| E |  | LONG SCREW | HW0344 | 4 |
| F |  | SMALL WASHER | HW0004 | 6 |
| G |  | LARGE WASHER | HW0594 | 4 |
| H |  | SCREW COVER | HW0105 | 10 |
| I |  | ALLEN WRENCH | HW0252 | 1 |
| J |  | UMBRELLA RING COVER <i>FACTORY ASSEMBLY</i> | G0327 | 1 |
| K |  | UMBRELLA RING | G0278 | 1 |
| L |  | FOOT CAP <i>FACTORY ASSEMBLY</i> | FC0755 | 4 |
| M |  | FURNITURE COVER | 22-FC-0141 | 1 |

*The furniture cover (M) is designed to protect your investment from the elements and will repel water. Please note the cover is not 100% waterproof and moisture may seep in if allowed to collect.

**7 PIECE SLING DINING SET
ITM. / ART. 925360**

**IMPORTANT!!
PLEASE READ ENTIRE
INSTRUCTION SHEET
BEFORE ASSEMBLY!!**

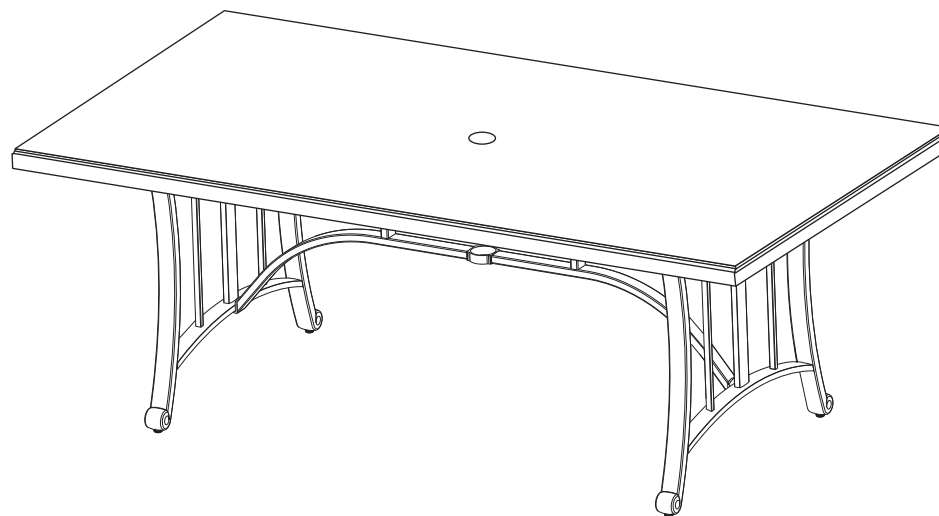

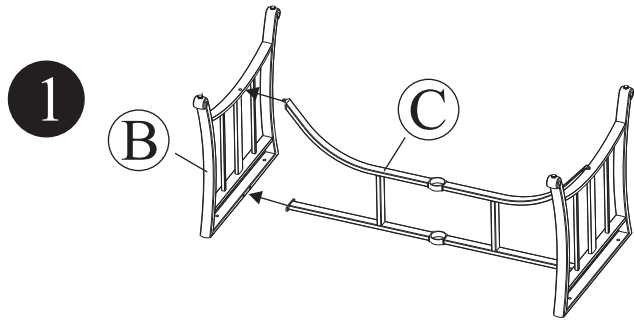

Hand tighten only

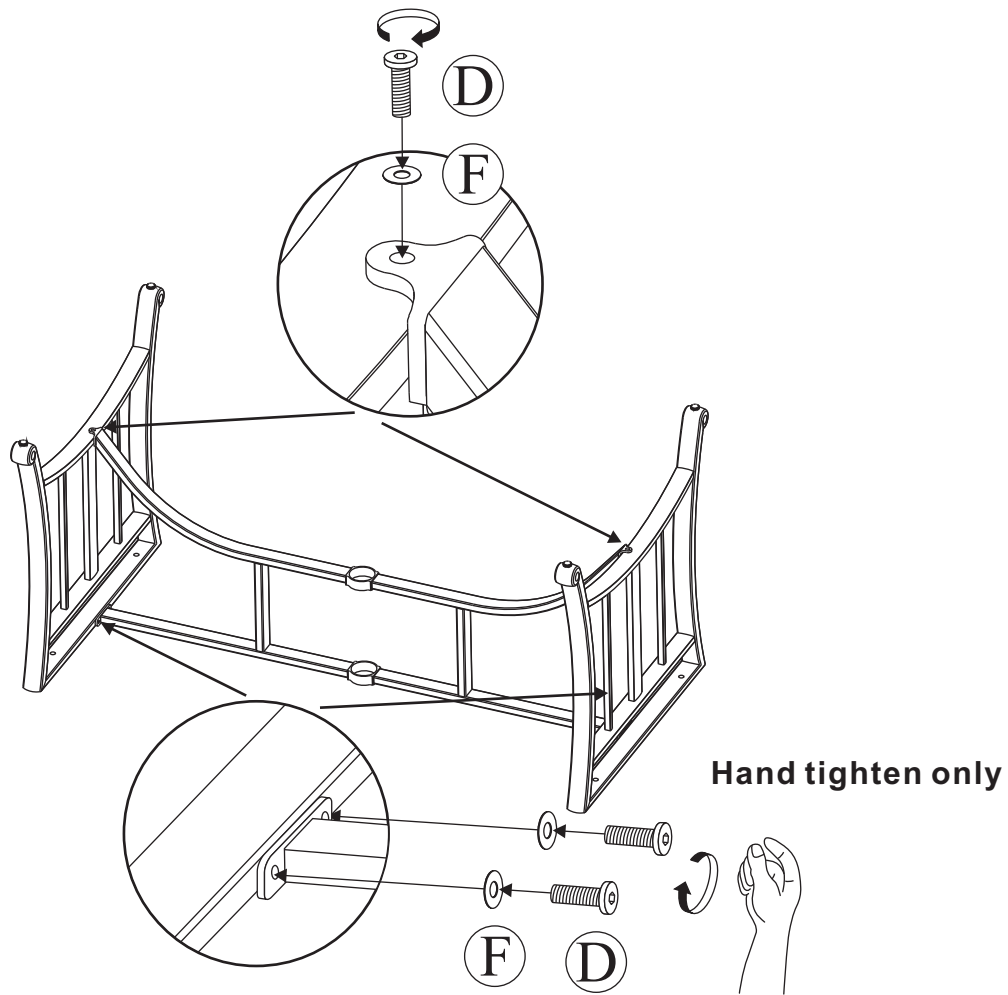

2

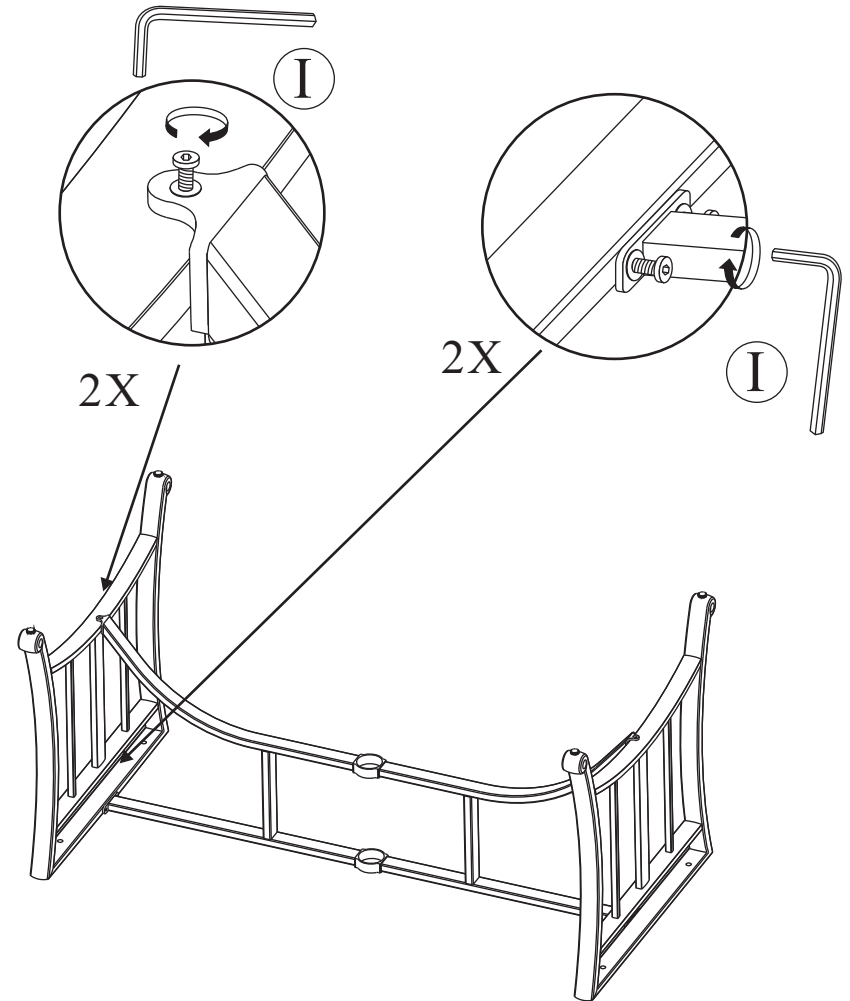

3

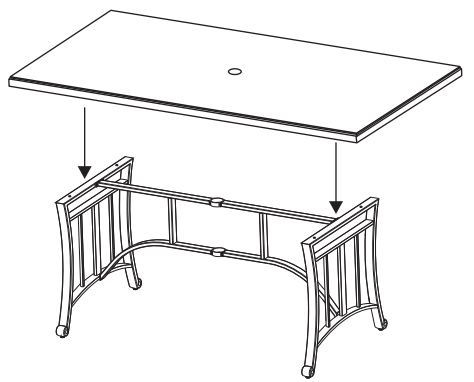

4

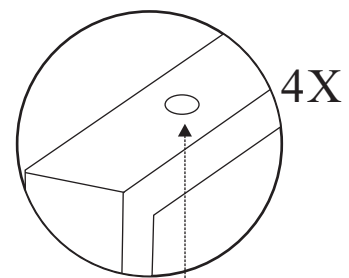
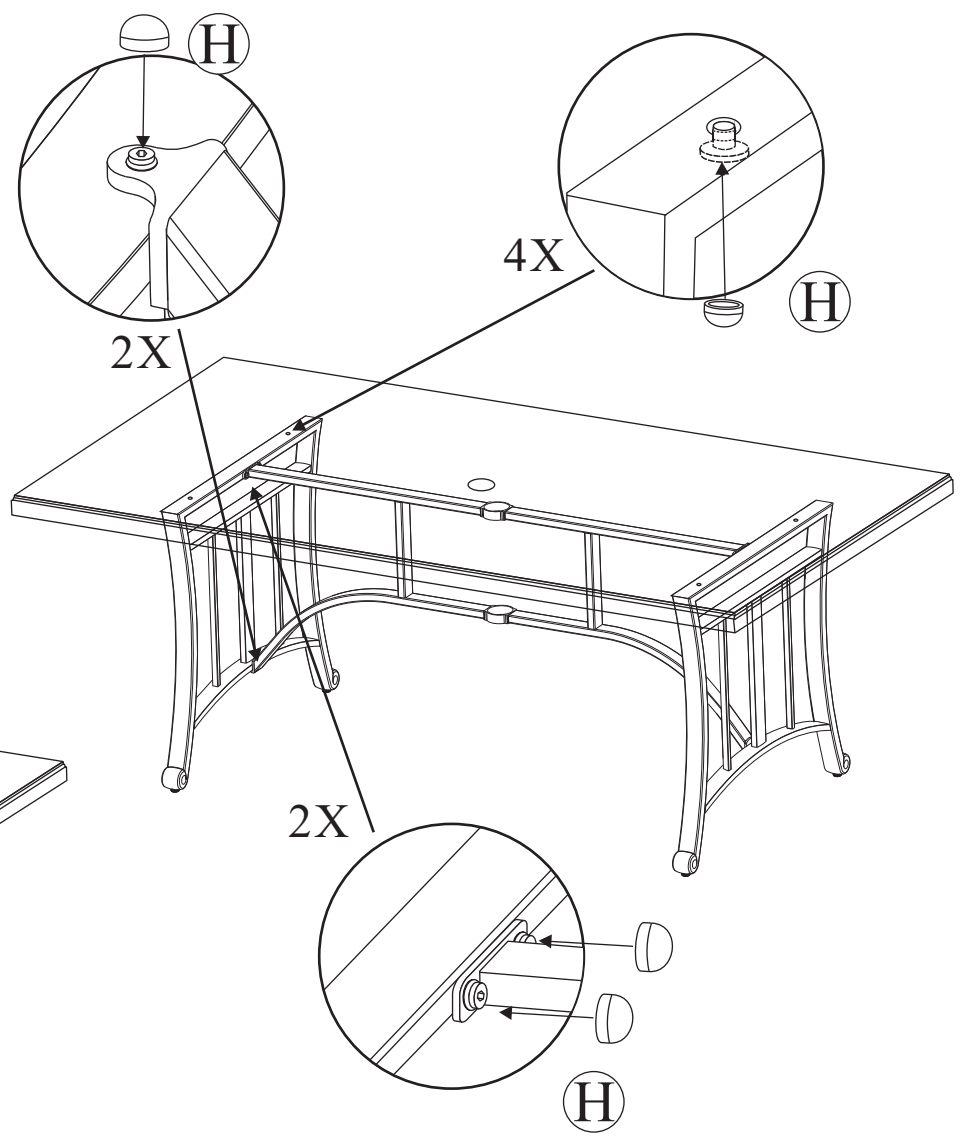

4X

G

E

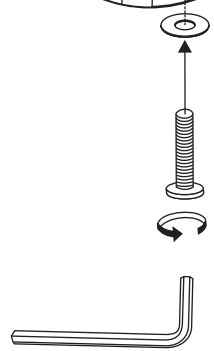

2X

H

5

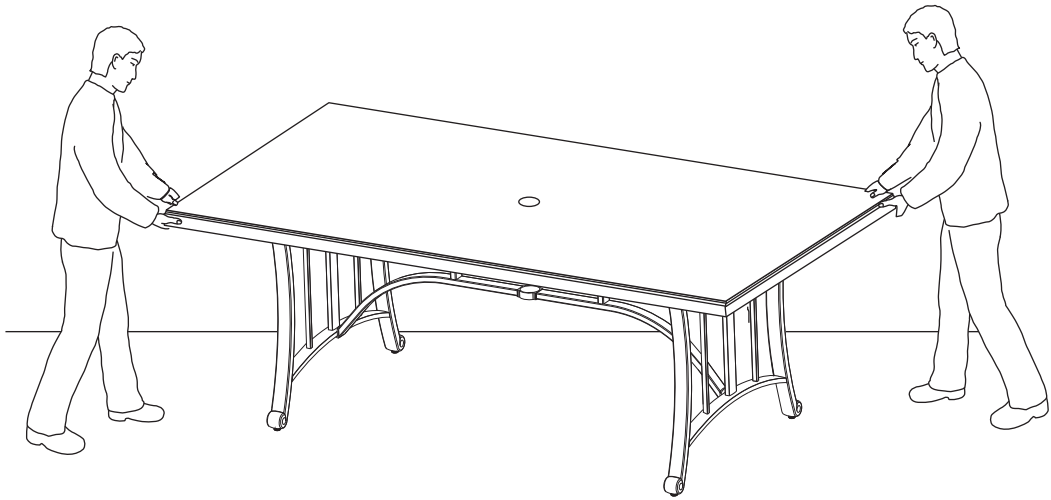

6

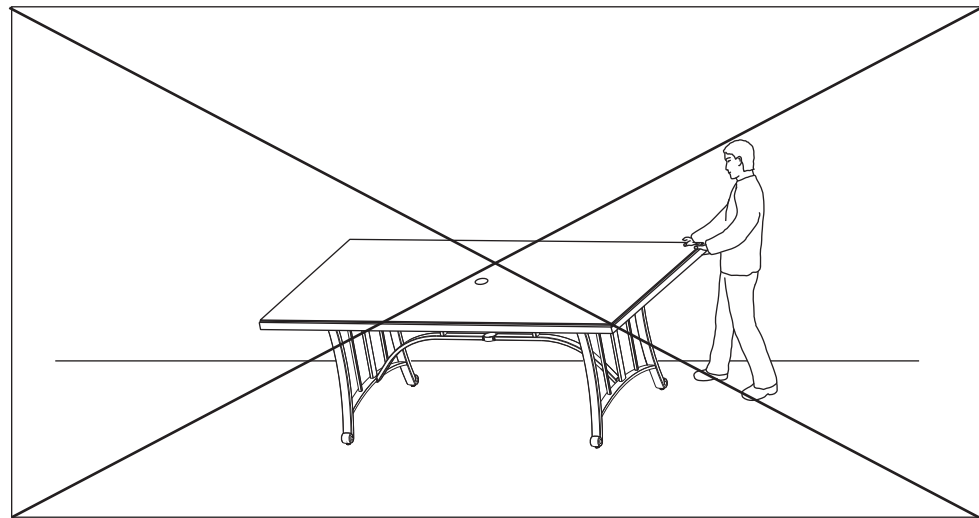
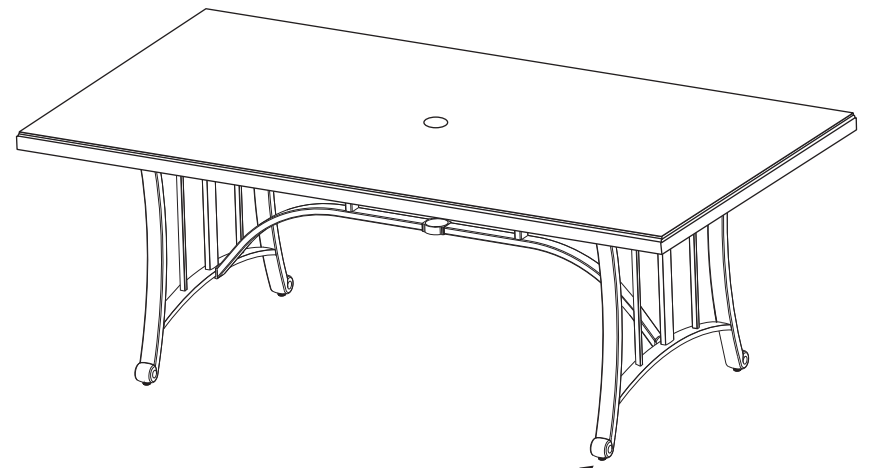

7

Warning: Never use an umbrella with the table without the umbrella ring and an umbrella base (umbrella base not included).



8

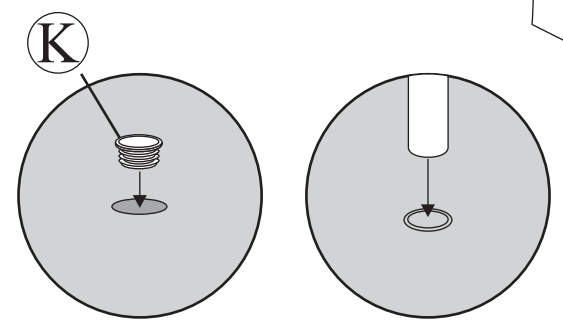
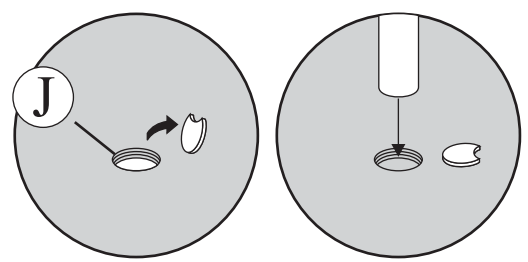
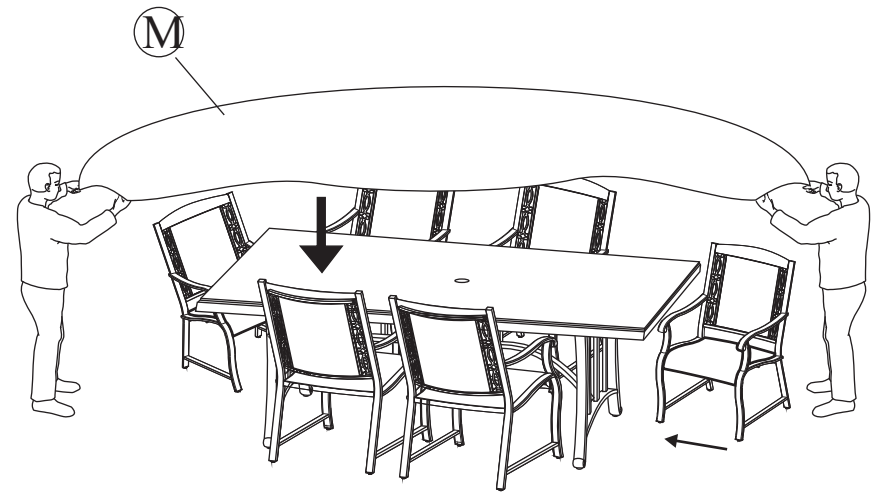

If using an umbrella with a pole less than 3.8 cm / 1.4 in, insert part K into the tabletop hole.

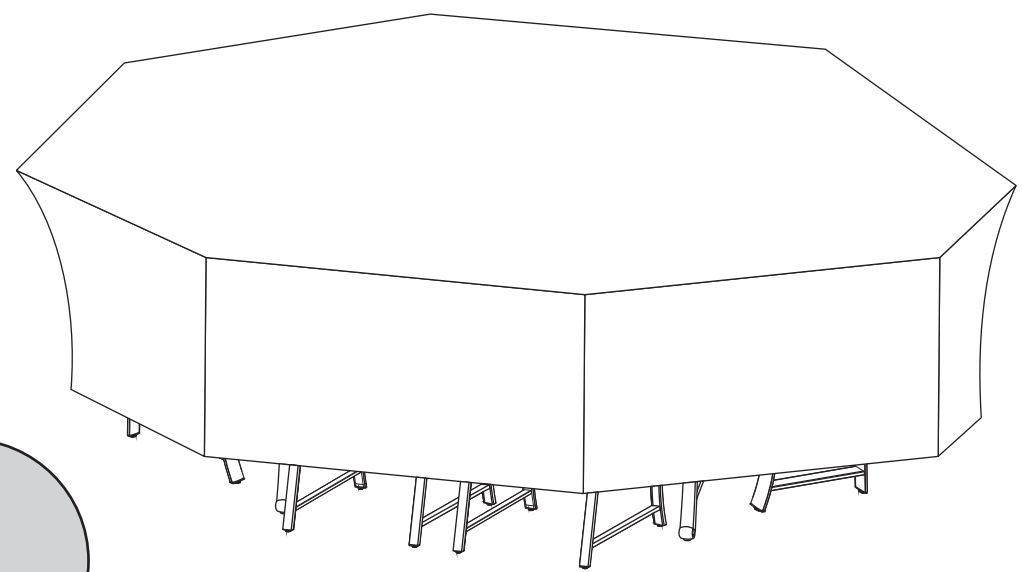

9

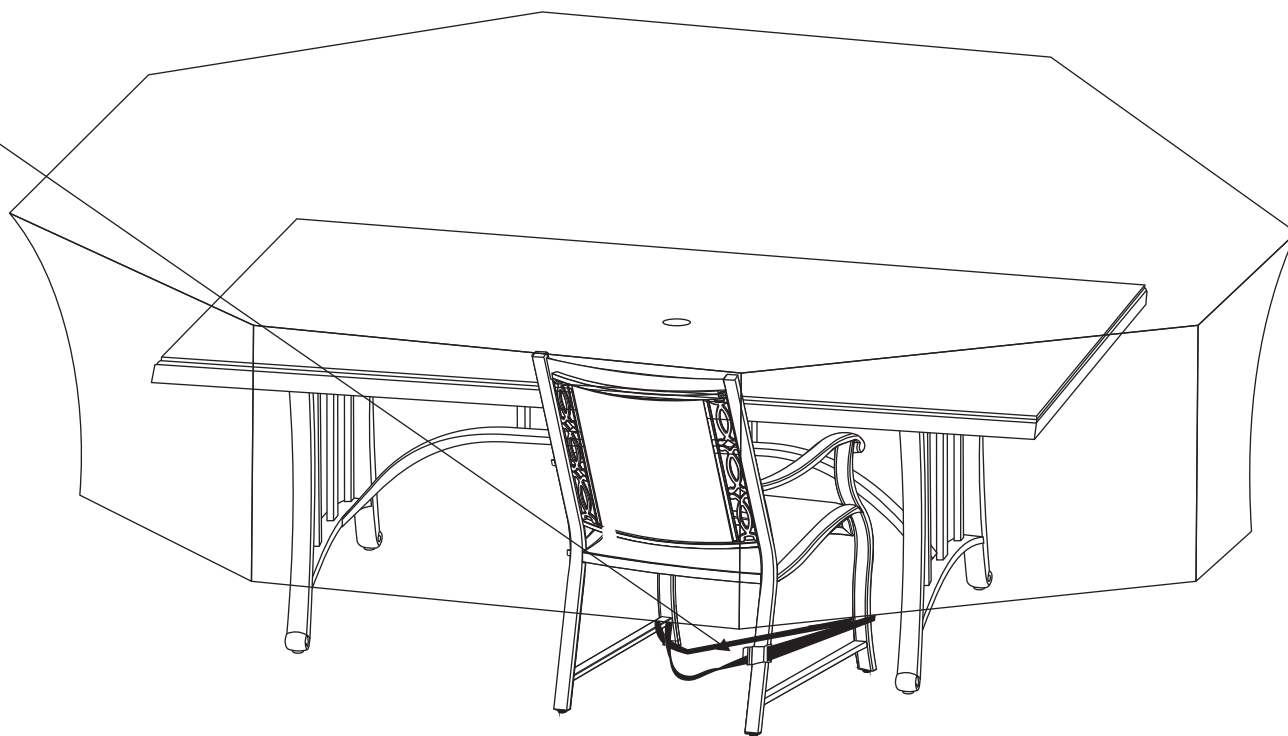
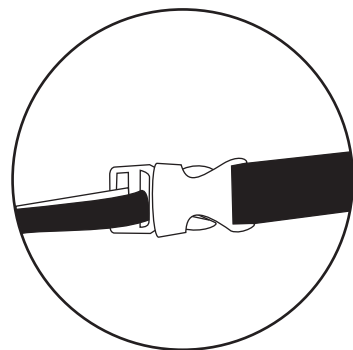
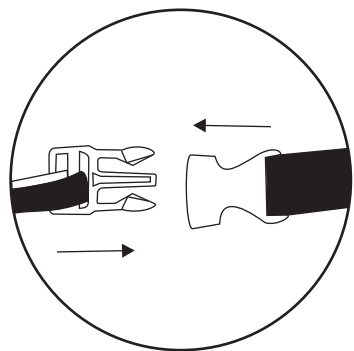

If you have any questions, please call our Customer Service Center in the US and Canada at 1-888-383-1932, 9:00am - 5:00pm Monday - Friday. EST. English and French, or you may email customerservice@agio-usa.com.

SOINS ET ENTRETIEN

CADRES

Nettoyage : utiliser un savon doux et de l'eau tiède. Ne pas utiliser d'abrasifs, de détergents, ou d'agents de blanchiment. Rincer à l'eau claire et bien sécher.

Entretien : périodiquement, nettoyer et sécher soigneusement. Bien drainer toute l'eau accumulée dans les cadres. Pour ce faire, enlever le capuchon de pattes et incliner les cadres, si nécessaire, pour en faire sortir toute l'eau. Ceci est très important. L'eau qui s'accumule dans les cadres, puis est exposée à des températures sous zéro, peut endommager les tubes des cadres. De tels dommages ne sont pas couverts par la garantie. Toujours nettoyer, drainer et sécher soigneusement avant d'entreposer pour l'hiver. Pour de meilleurs résultats, toujours entreposer ou recouvrir le mobilier qui n'est pas utilisé. Nous recommandons les housses pour mobilier extérieur vendues sur le marché. Toute éraflure ou rayure peut être dissimulée avec une application légère de peinture pour retouches.

Il est recommandé que deux personnes nettoient ou bougent les articles lourds ou encombrants. Ne jamais traîner le mobilier.

TISSUS (COUSSINS/LANIÈRES)

Nettoyage : essuyer immédiatement les petits dégâts avec du savon doux et un linge humide. Ne pas utiliser d'abrasifs, de détergents ou de produits de blanchiment. Bien que le tissu ait été traité contre les taches, il peut être nécessaire, après un certain temps, d'utiliser un détergent vendu sur le marché. Suivre les instructions du fabricant.

Entretien : pour préserver l'esthétique des coussins, nous recommandons de ranger le mobilier dans un endroit sec à l'abri des intempéries ou de le couvrir avec une housse pour meubles d'extérieur lorsqu'il n'est pas utilisé.

PORCELAINE

Pour que le dessus de table en porcelaine conserve longtemps sa beauté, il est recommandé de se référer à l'étiquette sur les soins spéciaux à donner à la porcelaine, qui est attachée du côté intérieur du dessus de table. Des instructions détaillées sur les soins et l'entretien peuvent aussi être trouvées sur notre site Web au www.agio-usa.com/porcelaincare ou en téléphonant à notre centre de service à la clientèle au 1-888-383-1932.

ENSEMBLE REPAS D'EXTÉRIEUR DE 7 PIÈCES ITM. / ART. 925360

INSTRUCTIONS D'ASSEMBLAGE POUR MOBILIER DE PATIO IMPORTANT

GARDER POUR RÉFÉRENCE FUTURE. LIRE ATTENTIVEMENT LES INSTRUCTIONS AVANT DE COMMENCER L'ASSEMBLAGE.

VÉRIFIER QUE TOUTES LES PIÈCES ET LA QUINCAILLERIE SONT BIEN TELLES QU'IDENTIFIÉES SUR LA LISTE DES PIÈCES.

**DES PIÈCES MANQUENT OU SONT ENDOMMAGÉES?
Veuillez communiquer avec notre service à la clientèle
Au Canada et aux États-Unis, téléphoner au 1-888-383-1932
ou visiter notre site Web à l'adresse suivante : www.agio-usa.com.**

HEURES D'OUVERTURE DU SERVICE À LA CLIENTÈLE :
9 h à 17 h (HNE) DU LUNDI AU VENDREDI.

POUR ACCÉLÉRER TOUT TRAITEMENT FUTUR D'UNE RÉCLAMATION EN VERTU DE LA GARANTIE ET POUR RECEVOIR DE NOUVEAUX RENSEIGNEMENTS SUR LE PRODUIT, ENREGISTRER LE PRODUIT ACHETÉ SUR NOTRE SITE WEB : www.agio-usa.com.

POUR UN SOUTIEN VIDÉO ADDITIONNEL À L'ASSEMBLAGE, POUR RÉSOUDRE DES PROBLÈMES OU POUR L'ENTRETIEN DU MATÉRIEL DE PATIO AGIO, SE RENDRE SUR NOTRE SITE WEB :
<http://www.agio-usa.com/support>(en anglais seulement)

Agio International Corporation
1250 Oakmead Parkway
Suite 210 Sunnyvale
CA 94085-4037 USA

ALL09317

FABRIQUÉ EN CHINE ©

AVERTISSEMENTS SPÉCIAUX!

CET ARTICLE EST CONÇU UNIQUEMENT POUR UNE UTILISATION NON COMMERCIALE À L'EXTÉRIEUR

AVERTISSEMENT CONCERNANT L'EMPLOI D'UN PARASOL! Cette table n'est pas conçue pour recevoir un parasol. Pour utiliser un parasol avec cette table, une base est nécessaire (non incluse). Si un anneau de protection de trou de parasol est fourni avec la table, s'assurer de l'insérer dans le trou au milieu de la table. Insérer le parasol dans le trou et dans une base de parasol faite de granit, de fonte, de fer forgé, de tôle d'acier ou de plastique moulé par soufflage, remplie de 9 à 22 kg/de 20 à 50 lb de sable ou d'eau. NE JAMAIS UTILISER UN PARASOL AVEC UNE TABLE SANS EMPLOYER UNE BASE DE PARASOL OU UN ANNEAU DE PARASOL, SELON LES INDICATIONS CI-DESSUS. TOUJOURS ENLEVER LE PARASOL DE LA TABLE QUAND IL N'EST PAS UTILISÉ. NE JAMAIS EMPLOYER DE PARASOL LORS D'ORAGES OU S'IL Y A BEAUCOUP DE VENT.

GARANTIE LIMITÉE DE 7 ANS

- **Cadres en aluminium.** La fabrication des cadres est garantie contre tout défaut de main-d'œuvre pendant sept ans après la date d'achat. Les dommages aux cadres ou aux soudures provenant d'un montage incorrect ou d'une exposition à l'eau et/ou à des températures en dessous de zéro ne sont pas couverts.

GARANTIE LIMITÉE DE (1) AN

- **Fini.** Les finis peints sont garantis contre l'écaillage, les craquelures et les boursouffures pendant un an à compter de la date d'achat, étant entendu que l'unité n'a été ni égratignée ni usée par abrasion. Les égratignures ou les écaillages dus à une usure normale ne sont pas couverts.
- **Tissu.** Le tissu et les coussins (éventuellement) sont garantis pendant une période d'un (1) an après la date d'achat contre la séparation des coutures. La décoloration ou l'altération de la couleur résultant de l'exposition aux intempéries, aux produits chimiques ou provenant de déversements d'huile, de fluides, ou de toute autre cause n'est pas couverte.
- **Dessus de table.** Les dessus de table en porcelaine sont garantis contre les défauts de fabrication et de matériaux pendant un (1) an à compter de la date d'achat. Tous les autres types de dessus de table (y compris mais sans s'y limiter le verre et la pierre d'imitation) ne sont en aucun cas couverts.

Limites de la garantie : cette garantie est assujettie aux limites déterminées ci-dessus. De plus, cette garantie n'est accordée qu'au premier acheteur et n'est effective que si l'article/les articles a/ont été acheté(s) chez l'un de nos détaillants agréés. Cette garantie n'est pas transférable. Pour des réclamations de garantie soumises pendant la première année de l'achat, nous paierons les frais de port et de manutention à l'intérieur de l'Amérique du Nord continentale. Après la première année, ces frais vous incomberont. Nous ne serons pas responsables des frais associés aux envois en dehors de l'Amérique du Nord continentale, en aucun temps ni pour aucune raison.











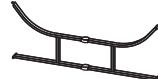

Exclusions de la garantie : cette garantie est assujettie aux exclusions telles que mentionnées ci-dessus. De plus, sont exclus de la couverture de garantie : tout article utilisé à des fins commerciales, de contrat ou tout autre usage non résidentiel; les articles soldés, démonstrateurs ou articles achetés tels que vus; les dommages dus au fret, les articles incorrectement utilisés ou soumis à des abus, de la négligence ou un manque d'entretien (y compris, mais sans s'y limiter, un manque de ce que demande un manuel de soins et d'entretien); l'usure normale; les dommages causés par des causes naturelles, force majeure, vandalisme, feu ou autre accident et mauvais montage; la quincaillerie, contre la corrosion ou la rouille; les pièces achetées ou de rechange et toutes les pièces de plastique. Sont aussi exclus la perte d'usage ou de temps, les inconvénients, l'argent, l'emballage d'envoi ou tout autre dommage indirect ou consécutif. Le remplacement des articles défectueux tel que défini ici sera votre seul et exclusif recours pour les articles qui ne sont pas tels que garantis. En aucun cas, notre responsabilité n'excédera le prix d'achat des articles dont il a été prouvé qu'ils n'étaient pas ainsi que garantis. Cette garantie est la seule stipulation de vos droits quant aux articles achetés et elle annule et remplace toute garantie expresse ou déclaration, écrite ou verbale, faite relativement à l'achat et à la vente de tels articles. Quand il est utilisé ici, le terme « article », employé au singulier, fait référence à l'article spécifique trouvé défectueux et non à l'ensemble dont ledit article fait partie.

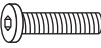
Certains États/certaines provinces n'acceptent pas l'exclusion ou la limitation des dommages indirects ou consécutifs; cette limitation peut donc ne pas s'appliquer à vous. Cette garantie vous donne des droits spécifiques et il se peut que vous ayez d'autres droits qui peuvent varier selon les États/provinces.

***Agio sera responsable des frais de manutention et d'envoi en Amérique du Nord continentale pendant la première année pour toute réclamation de garantie légitime. Après la première année, ces frais incomberont au demandeur. Agio ne livre pas à l'extérieur de l'Amérique du Nord continentale.**

Nos articles sont offerts avec des garanties qui ne peuvent connaître d'exclusions au regard de la loi australienne sur la protection des consommateurs. Vous avez droit au remplacement ou au remboursement en cas de défaillance majeure de votre article ainsi qu'à une compensation en cas de perte ou de dommage prévisible. Vous avez aussi droit à la réparation ou au remplacement de l'article s'il n'est pas d'une qualité acceptable et que la défaillance n'est pas majeure.

* NOTE : LES PIÈCES ILLUSTRÉES NE SONT PAS À L'ÉCHELLE.

| | <u>LISTE DES PIÈCES</u> | <u>DESCRIPTION</u> | <u>COMMANDER LA PIÈCE N°</u> | <u>QTÉ</u> |
|---|---|---|------------------------------|------------|
| A |  | PLATEAU | AT52442 | 1 |
| B |  | PIED DE TABLE | AT52443 | 2 |
| C |  | CONNEXION DES PIEDS | AT52444 | 1 |
| D |  | VIS COURTE | HW0035 | 6 |
| E |  | VIS LONGUE | HW0344 | 4 |
| F |  | PETITE RONDELLE | HW0004 | 6 |
| G |  | GRANDE RONDELLE | HW0594 | 4 |
| H |  | CAPUCHON DE VIS | HW0105 | 10 |
| I |  | CLE HEXAGONALE | HW0252 | 1 |
| J |  | BOUCHON ET BAGUE DU TROU DE PARASOL-1 <i>ASSEMBLÉ EN USINE</i> | G0327 | 1 |
| K |  | BOUCHON ET BAGUE DU TROU DE PARASOL-2 <i>ASSEMBLÉ EN USINE</i> | G0278 | 1 |
| L |  | CAPUCHON DE PIED <i>ASSEMBLÉ EN USINE</i> | FC0755 | 4 |
| M |  | HOUSSE DE PROTECTION | 22-FC-0141 | 1 |

**ENSEMBLE REPAS D'EXTÉRIEUR DE 7 PIÈCES
ITM. / ART. 925360**

**LIRE CES INSTRUCTIONS
AVANT DE COMMENCER
L'ASSEMBLAGE!**

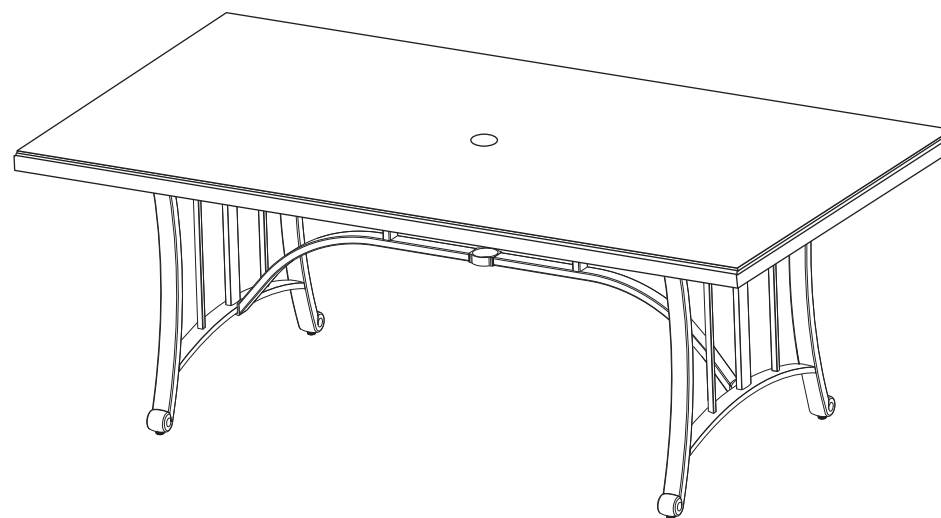

*La housse de protection (M) est conçue pour protéger le mobilier et repoussera l'eau. Il faut toutefois noter qu'elle n'est pas entièrement imperméable et que de l'humidité pourrait suinter si on laisse l'eau s'accumuler.

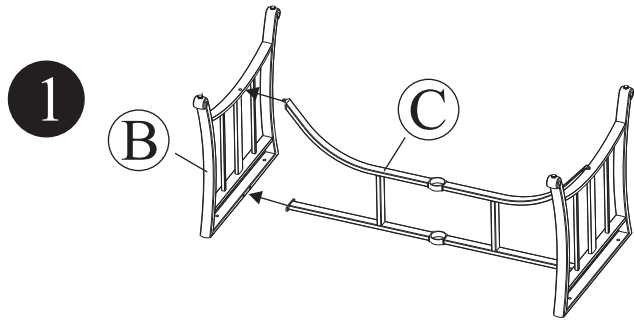

Ajustement manuel
seulement!

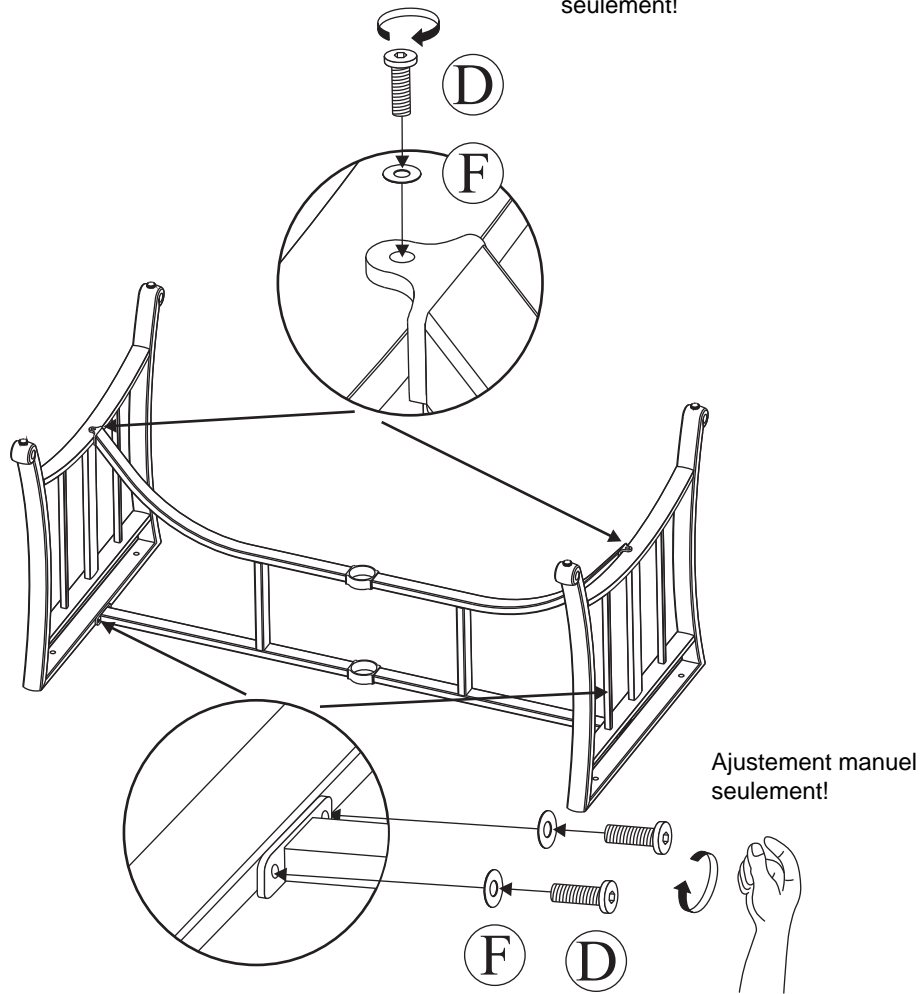

2

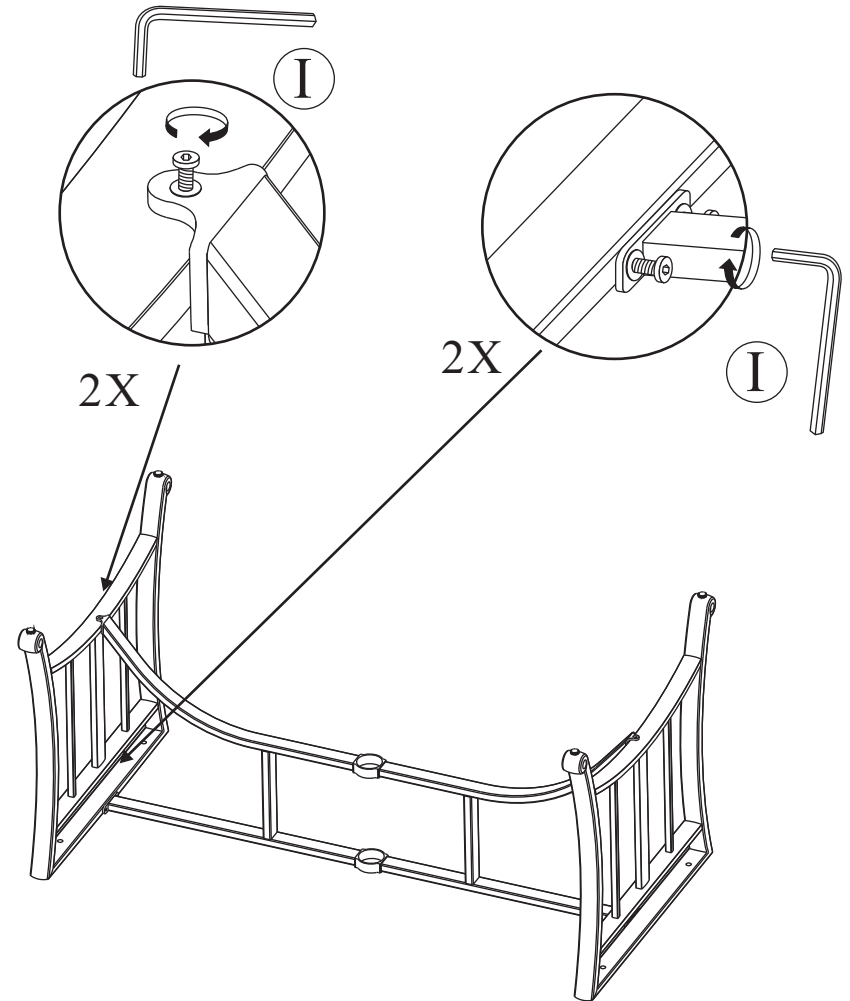

3

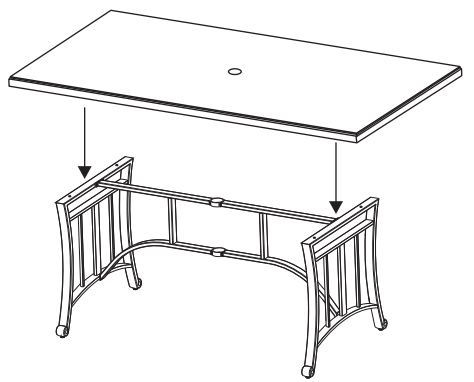

4

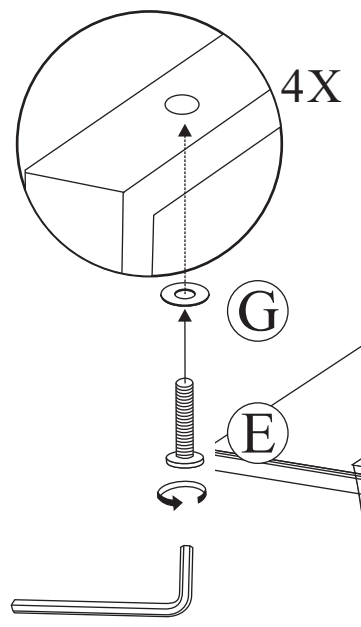
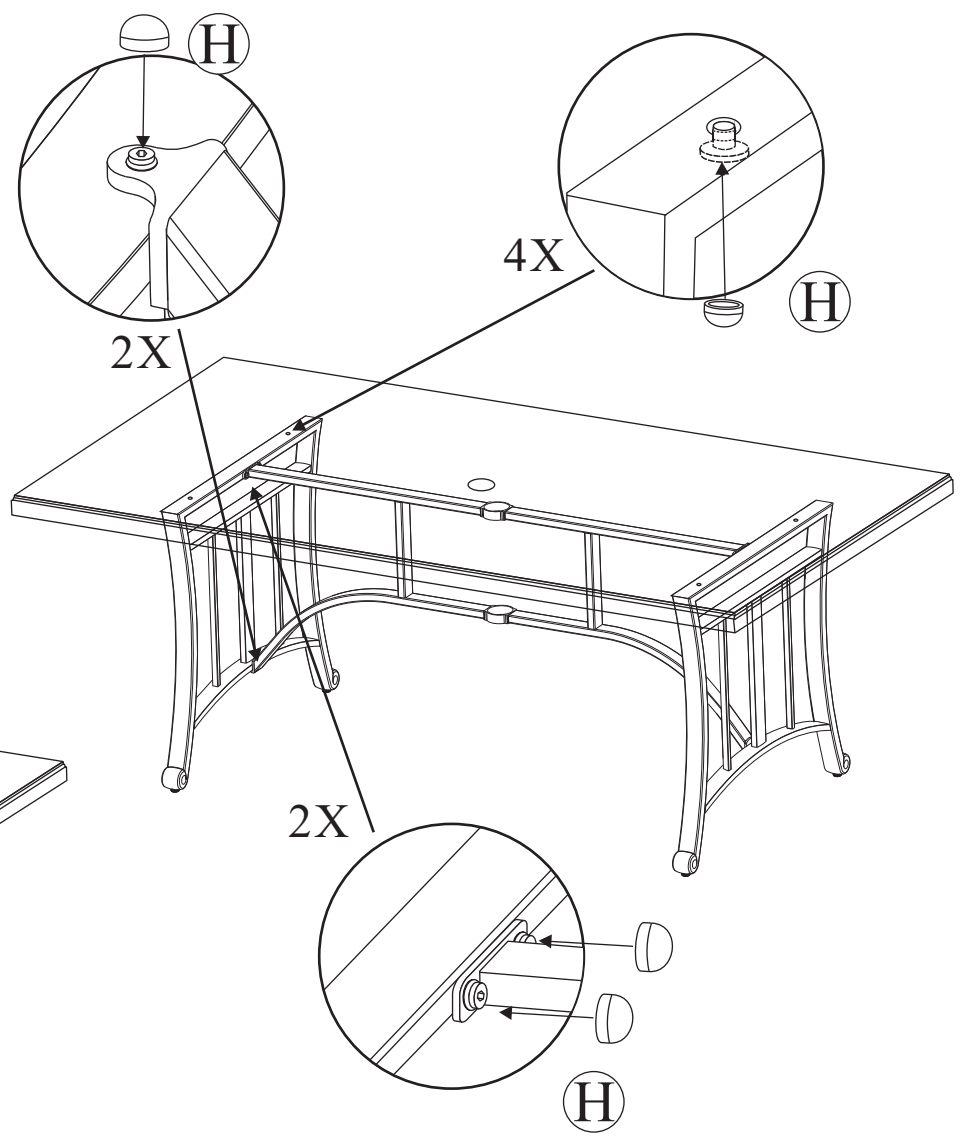

5

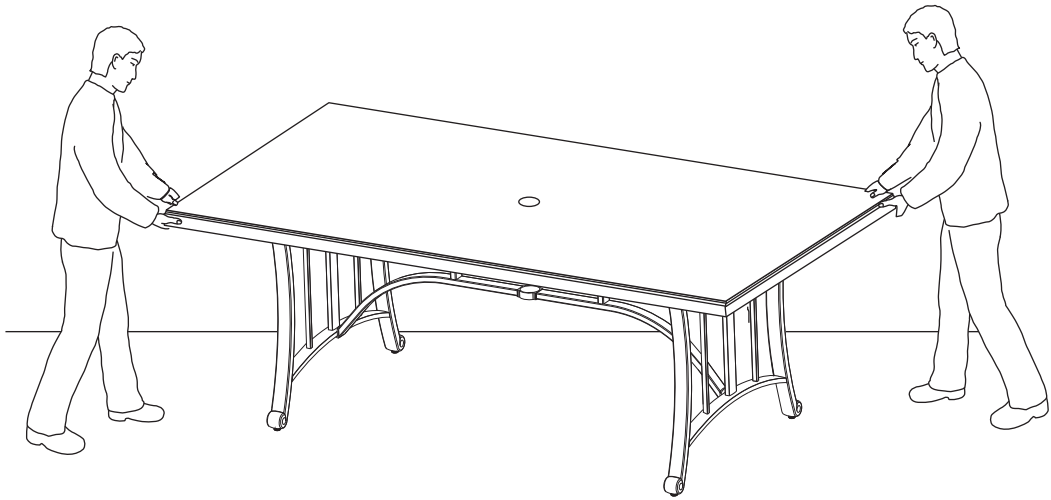

6

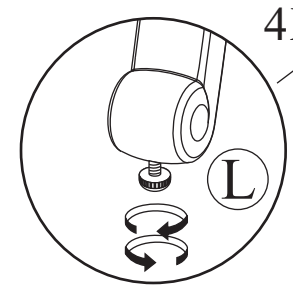
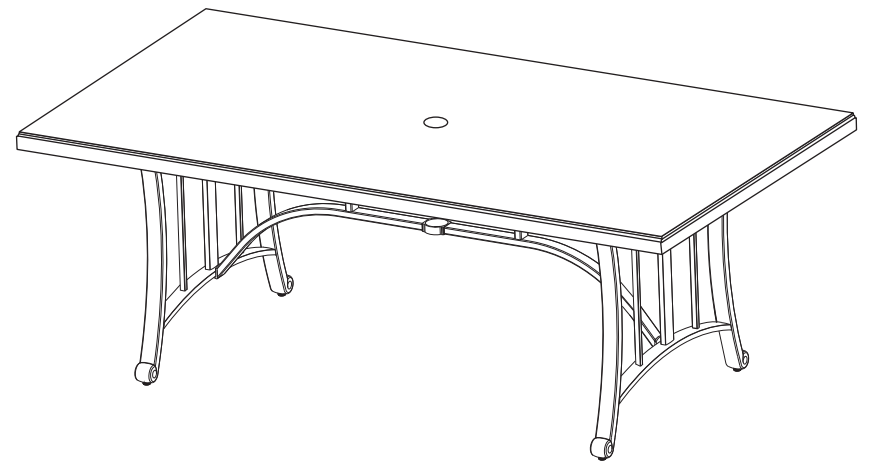

4X

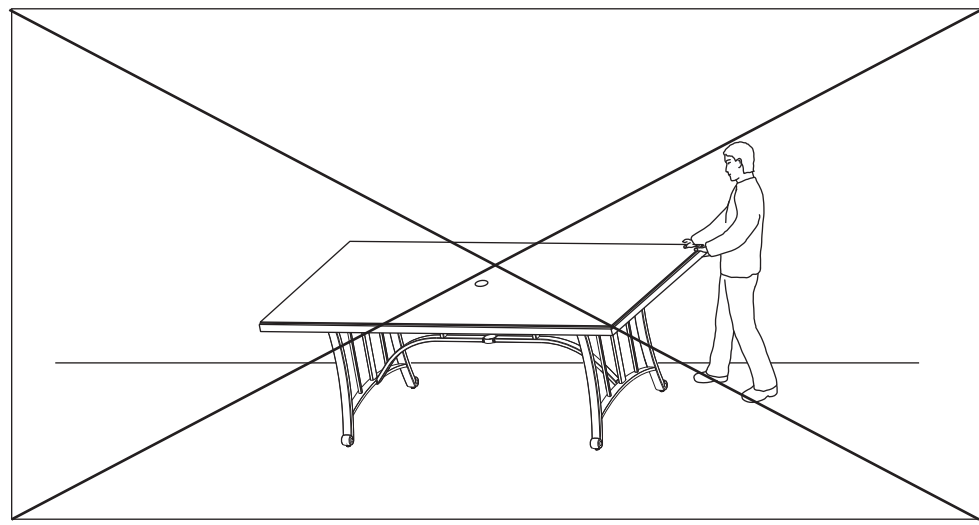

7

Avertissement : ne jamais utiliser un parasol avec une table sans employer un socle et une bague de parasol (socle non inclus).

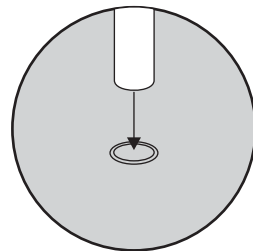
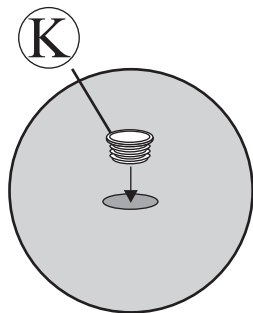
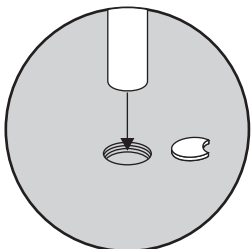
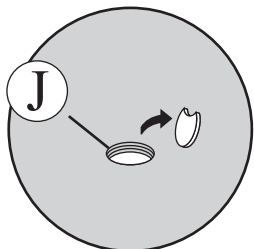
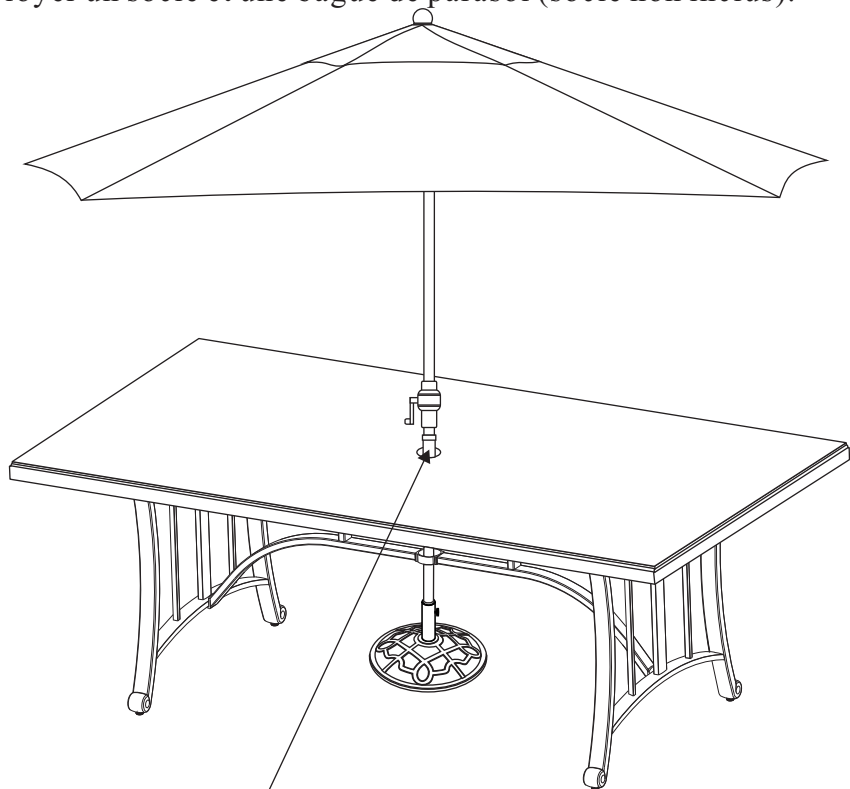

Si vous utilisez un parasol avec un pôle moins de 3.8 cm / 1.4 po , insérez partie K dans le trou de table

8

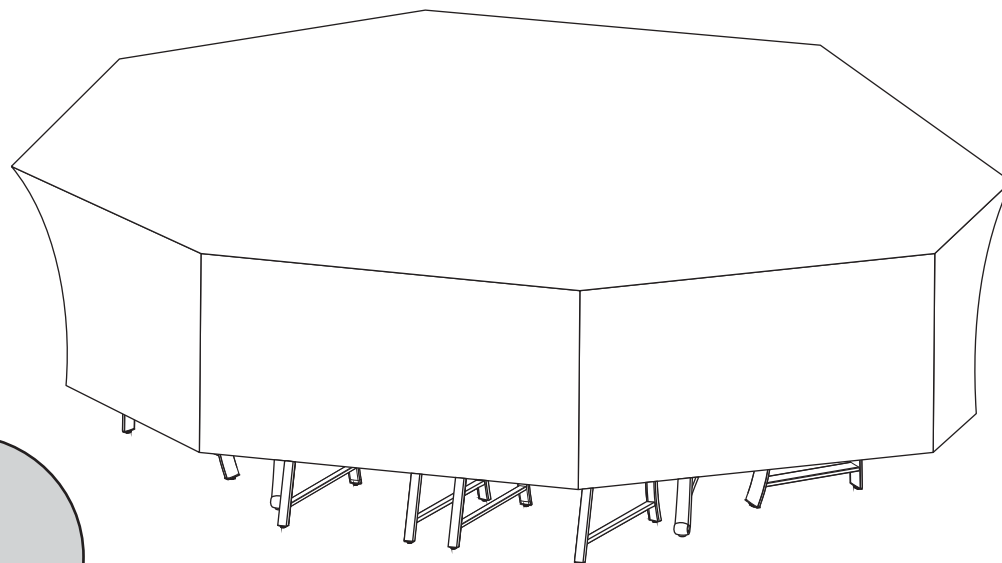
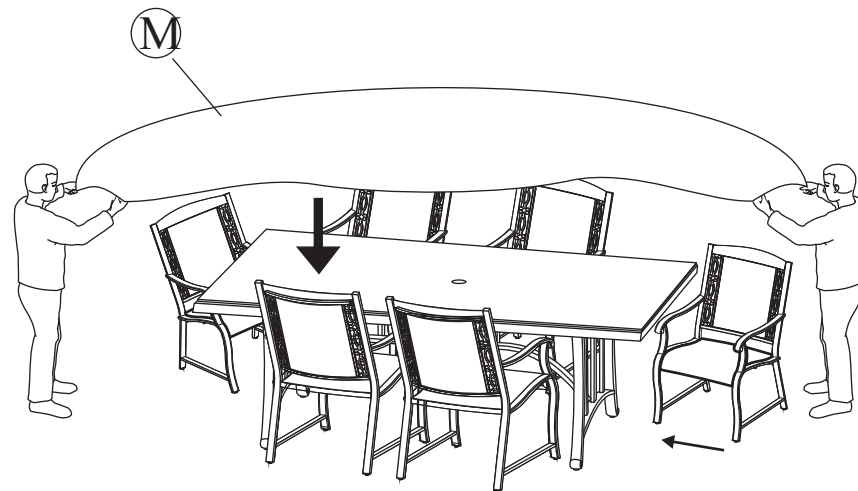

9

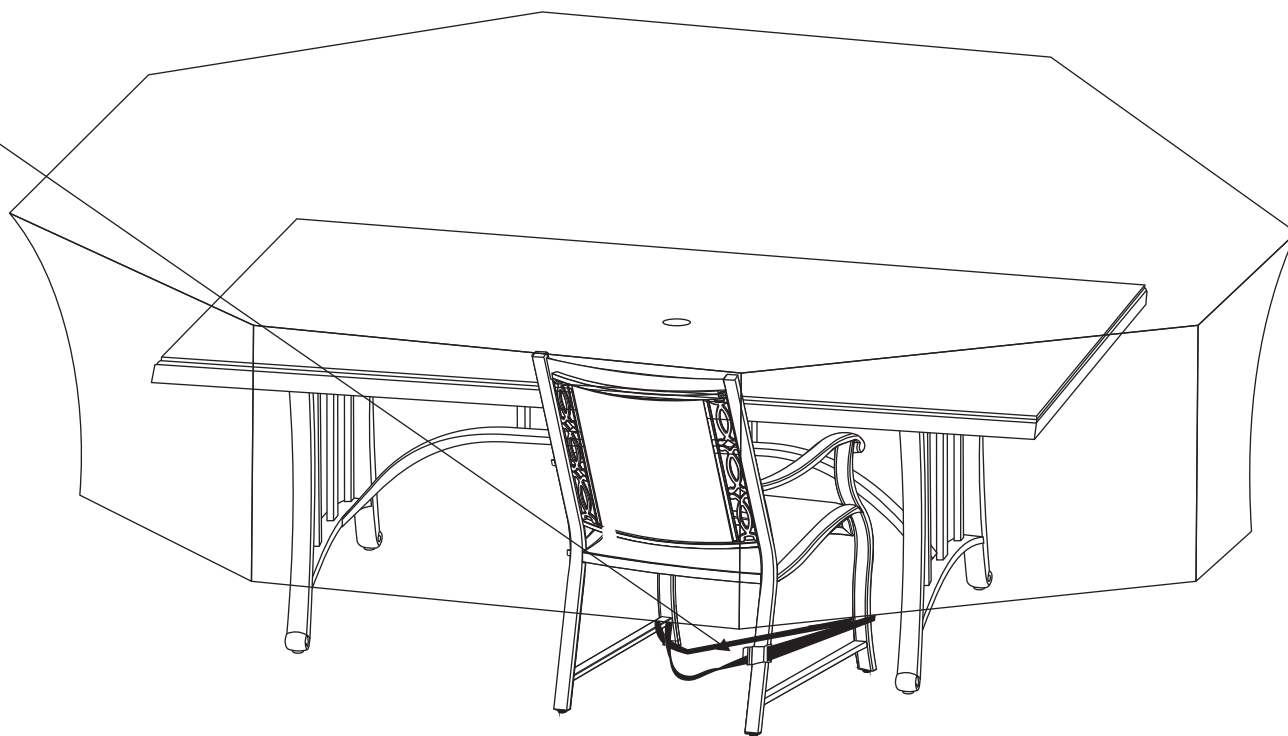
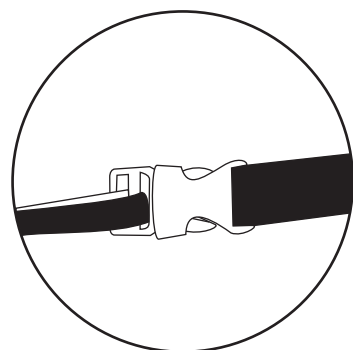
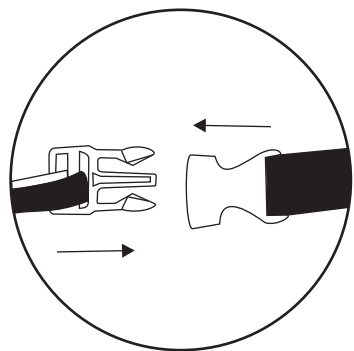

Pour toute question, veuillez communiquer avec notre service à la clientèle du Canada et des États-Unis au 1-888-383-1932 du lundi au vendredi de 9 h à 17 h, HNE. Service offert en anglais et en français. On peut aussi communiquer en envoyant un courriel à [customerservice @agio-usa.com](mailto:customerservice@agio-usa.com).

CUIDADO Y MANTENIMIENTO

ARMAZONES

Limpieza - Use un jabón suave y agua tibia. No utilice materiales abrasivos, limpiadores o productos con blanqueador. Enjuague con agua limpia y seque por completo.

Mantenimiento - Limpie periódicamente y seque bien. Asegúrese de vaciar el agua acumulada dentro del armazón. Para vaciar los armazones, retire las tapas de las patas e incline los armazones, si es necesario, para sacar toda el agua. Esto es importante. Si se permite que se acumule el agua dentro de los armazones y luego se exponen a temperaturas de congelación, puede ocasionar un daño a la tubería del armazón. Tal daño no lo cubre la garantía. Siempre limpie, vacíe y seque bien antes de almacenar durante el invierno. Para mejores resultados, siempre guarde o cubra el mueble cuando no lo use. Recomendamos las fundas para mueble disponibles en el mercado. Cualquier muesca o rasguño pequeño puede cubrirse con una ligera aplicación de pintura de retoque.

** cuando limpie o mueva artículos grandes y pesados, siempre deben hacerlo entre dos personas. Nunca arrastre el mueble.

TELAS (COJINES/ASIENTOS)

Limpieza - Limpie los pequeños derrames de inmediato. Limpie con un jabón suave, agua limpia y tibia, y un paño suave. No utilice materiales ni limpiadores abrasivos. Aunque la tela ha sido tratada para resistir a las manchas, ocasionalmente puede ser necesario utilizar limpiadores para telas disponibles en el mercado. Siga las instrucciones del fabricante.

Mantenimiento - La mejor forma de mantener la belleza de los cojines y de los asientos es guardarlos en un área seca y lejos de la intemperie cuando no se usen o taparlos con fundas para muebles al aire libre disponibles en el mercado.

AZULEJOS DE PORCELANA

Para garantizar una perdurable belleza de la superficie de mesa de azulejos de porcelana, por favor refiérase a las instrucciones de cuidado y mantenimiento disponibles en nuestra página web en www.agio-usa.com/porcelaincare o llamando a nuestro Centro de Servicios al Cliente al 1-888-383-1932.

(TELÉFONO GRATUITO NO VÁLIDO EN ESPAÑA)

Importado Por :
Importadora Primex, S.A. de C.V.
Blvd. Magnocentro No. 4
San Fernando La Herradura
Huixquilucan, Estado de México,
C.P. 52765 RFC: IPR-5930907-S70
Tel: (55)5246-5500
www.costco.com.mx

Sep-01-2015

COMEDOR DE SLINGA CON 7 PIEZAS ITM. / ART. 925360

INSTRUCCIONES DE ENSAMBLE DE MUEBLES PARA PATIO **IMPORTANT**

CONSERVE PARA FUTURAS REFERENCIAS: LEA CON ATENCIÓN ANTES DE REALIZAR EL ENSAMBLE

LEA ATENTAMENTE ESTE MANUAL ANTES DE USAR O
ENSAMBLAR EL PRODUCTO

ASEGÚRESE DE TENER TODAS LAS PARTES Y ACCESORIOS
COMO SE IDENTIFICAN EN LA LISTA DE PARTES

¿PARTES DAÑADAS O FALTANTES?

Favor de llamar a nuestro servicio al cliente

E.U.A. y Canadá :1-888-383-1932

Reino Unido :0-800-092-1653

o visite nuestra página web en www.agio-usa.com

HORARIO DE SERVICIO AL CLIENTE DE 9:00 a.m. – 5:00 p.m.

(HORA DEL ESTE) LUNES - VIERNES

(TELÉFONOS Y SERVICIOS NO VÁLIDOS EN ESPAÑA)

PARA AGILIZAR CUALQUIER RECLAMO FUTURO DE LA GARANTÍA Y
PARA RECIBIR INFORMACIÓN ACTUALIZADA DE NUESTROS PRODUCTOS,
ASEGÚRESE DE REGISTRAR SU COMPRA EN NUESTRA PÁGINA WEB EN:

www.agio-usa.com

PARA SOPORTE ADICIONAL EN VIDEO SOBRE EL ENSAMBLE, SOLUCIÓN
DE PROBLEMAS, CUIDADO Y MANTENIMIENTO DEL MUEBLE AGIO PARA
EXTERIORES, VISITE NUESTRA PÁGINA WEB EN:

www.agio-usa.com/support

Agio International Corporation
1250 Oakmead Parkway
Suite 210 Sunnyvale,
Ca 94085-4037 USA

ALL09317

HECHO EN CHINA ©

ADVERTENCIAS ESPECIALES

ESTE ARTÍCULO ESTÁ DISEÑADO SOLAMENTE PARA USO DOMÉSTICO EN EXTERIORES, NO PARA USO COMERCIAL.

¡ADVERTENCIA DEL USO DE LA SOMBRILLA! Esta mesa no está diseñada para soportar una sombrilla. Para usar una sombrilla con esta mesa se requiere de una base para sombrilla (no incluida). La mesa viene con un aro protector en el orificio para la sombrilla; asegúrese de que esté insertado en el orificio del centro de la mesa antes de usar la sombrilla.

Coloque la sombrilla a través de la abertura y en una base para sombrilla hecha de granito, hierro fundido, hierro forjado, plato de acero o plástico moldeado por soplado relleno con 9 kg a 22 kg o más de arena o agua. **NUNCA USE UNA SOMBRILLA EN UNA MESA SIN BASE O UN ARO COMO LOS QUE SE DESCRIBEN ARRIBA. SIEMPRE quite la sombrilla de la mesa cuando no la utilice. NUNCA USE UNA SOMBRILLA CUANDO HAYA TORMENTAS O VIENTOS FUERTES.**

GARANTÍA LIMITADA DE 7 AÑOS (GARANTÍA NO VÁLIDA EN ESPAÑA)

- **Armazón de Aluminio.** La construcción del armazón está garantizada contra defectos en el material y mano de obra por siete años a partir de la fecha de compra. El daño a los armazones o soldaduras resultantes del ensamble inadecuado o exposición al agua y/o temperaturas de congelación, no lo cubre la garantía.

GARANTÍA LIMITADA DE 1 AÑO (GARANTÍA NO VÁLIDA EN ESPAÑA)

- **Acabados.** Los acabados de pintura están garantizados si la pintura se levanta, agrieta o se forman burbujas durante el primer año a partir de la fecha de compra siempre que la unidad no tenga rasguños ni esté corroída. Los levantamientos y rayones ocasionados por el desgaste normal y desgarrones no los cubre la garantía.
- **Telas.** La tela y los cojines (si aplica) están garantizados contra la separación de las costuras durante el primer año a partir de la fecha de compra. La decoloración ocasionada por la exposición a la intemperie, aceite, derrames, fluidos, químicos o cualquier otra causa no los cubre la garantía.
- **Cubiertas de la mesa.** Las cubiertas de mesa con azulejos de porcelana están garantizadas contra defectos en los materiales y en la mano de obra durante el primer año a partir de la fecha de compra. Las demás cubiertas de mesa (incluidas pero sin limitarse a cristal e imitación piedra) no las cubre la garantía bajo ninguna circunstancia.

Limitaciones de la garantía (GARANTÍA NO VÁLIDA EN ESPAÑA): Esta garantía está sujeta a las limitaciones mencionadas con anterioridad. Además, esta garantía aplica sólo al comprador original y será efectiva sólo cuando el artículo(s) haya sido adquirido a alguno de nuestros distribuidores autorizados. Esta garantía no es transferible. Para el reemplazo de artículos cubiertos por la garantía o reclamos de la garantía emitidos durante el primer año de la compra, pagaremos los cargos de envío y manejo dentro de Norteamérica. Después del primer año, los cargos por transporte y manejo son responsabilidad del consumidor. No nos haremos responsables por los cargos asociados con embarques fuera de Norteamérica en ningún momento y por ninguna razón.

Exclusiones de la garantía (GARANTÍA NO VÁLIDA EN ESPAÑA): Esta garantía está sujeta a las exclusiones mencionadas con anterioridad. Además, lo siguiente también se excluye de la garantía: cualquier artículo utilizado con propósitos comerciales, de alquiler o cualquier otro propósito no residencial; artículos en oferta, modelos en exhibición o artículos comprados “tal como están”; daños durante el transporte; artículos sujetos al mal uso, abuso, negligencia o falta de cuidado y mantenimiento adecuados (incluidos entre otros los provistos en cualquier “guía de cuidado y mantenimiento”); desgaste normal y ruptura; daño causado por actos de la naturaleza, actos de fuerza mayor, vandalismo, fuego u otra urgencia, o ensamble incorrecto; accesorios contra la corrosión u oxidación; piezas adquiridas o de reemplazo; y todas las partes

de plástico. También se excluyen la pérdida de uso o tiempo; inconveniencia; dinero; viaje; empaque; o daños incidentales, especiales o consecuenciales de cualquier tipo. El reemplazo de artículos defectuosos como los que se mencionan aquí constituirán la única y exclusiva solución para los artículos que no cubre la garantía. Esta garantía es la declaración exclusiva de sus derechos con respecto a los defectos en los artículos que usted ha adquirido y sustituye a cualquier otra garantía expresa o declaración, escrita u oral hecha junto con la compra y venta de tales artículos. Cuando se usa aquí el término “artículo” en singular, se refiere al artículo específico con defecto y no a todo el set del cual forma parte.

Algunos estados no permiten la exclusión o limitación de daños incidentales o consecuenciales, de manera que la limitación anterior tal vez no aplique en su caso. Esta garantía le brinda los derechos legales específicos, y tal vez tenga otros derechos que pueden variar según el estado.

***Agio será responsable por los cargos por transporte y manejo dentro de Norteamérica durante el primer año para todas las declaraciones de la garantía. Después del primer año, los cargos por transporte y manejo son responsabilidad del demandante. No realizamos envíos fuera de Norteamérica.**

Nuestros productos vienen con garantías que no se pueden excluir bajo las Leyes del Consumidor de Australia. Usted tiene derecho a un cambio o devolución por una falla mayor y a compensación por cualquier otra pérdida o daño razonablemente previsible. También tiene derecho a la reparación o reemplazo de los bienes, si éstos no cumplen con una calidad aceptable y la falla no constituye una falla mayor.

***NOTA: LAS PIEZAS MOSTRADAS EN LA LISTA DE PARTES NO ESTÁN A ESCALA.**

| | LISTA DE PARTES | DESCRIPCIÓN | # PARTE PARA ORDENAR | CANT |
|---|---|--|----------------------|------|
| A |  | CUBIERTA DE LA MESA | AT52442 | 1 |
| B |  | PATA DE LA MESA | AT52443 | 2 |
| C |  | SOPORTE CONECTOR DE LAS PATAS | AT52444 | 1 |
| D |  | TORNILLO CORTO | HW0035 | 6 |
| E |  | TORNILLO LARGO | HW0344 | 4 |
| F |  | RONDANA PEQUEÑA | HW0004 | 6 |
| G |  | RONDANA GRANDE | HW0594 | 4 |
| H |  | TAPA DEL TORNILLO | HW0105 | 10 |
| I |  | LLAVE ALLEN | HW0252 | 1 |
| J |  | JUEGO DEL ANILLO DE LA SOMBRILLA <i>ENSAMBLADO DE FÁBRICA</i> | G0327 | 1 |
| K |  | TAPA DE LA SOMBRILLA Y JUEGO DEL ANILLO | G0278 | 1 |
| L |  | TAPA DE LA PATA <i>ENSAMBLADA DE FÁBRICA</i> | FC0755 | 4 |
| M |  | CUBIERTA DEL MOBILIARIO | 22-FC-0141 | 1 |

***La cubierta de los muebles (M) está diseñada para proteger su inversión de la intemperie y repelerá el agua. Observe que la cubierta no es 100% a prueba de agua y la humedad se puede filtrar si se deja acumular**

**COMEDOR DE SLINGA CON 7 PIEZAS
ITM. / ART. 925360**

**¡IMPORTANTE!
¡LEA TODA LA HOJA
DE INSTRUCCIONES
ANTES DEL ENSAMBLE!**

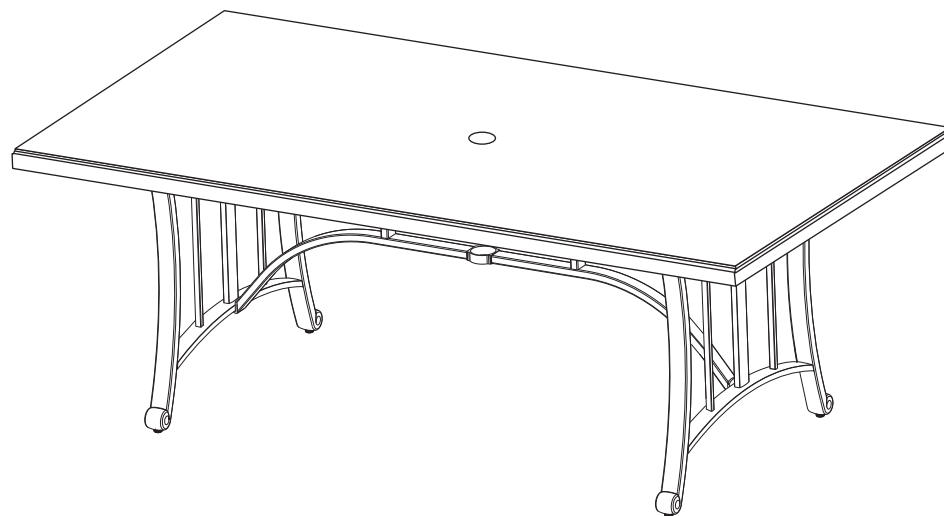

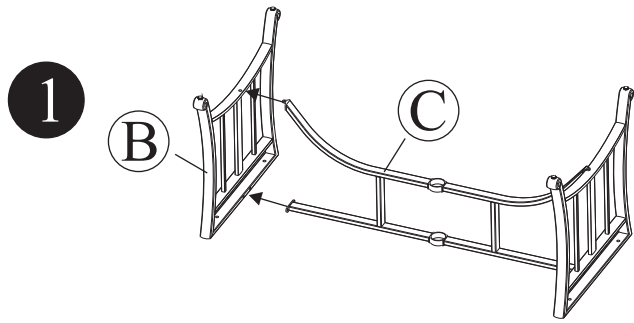

Apriete únicamente a mano

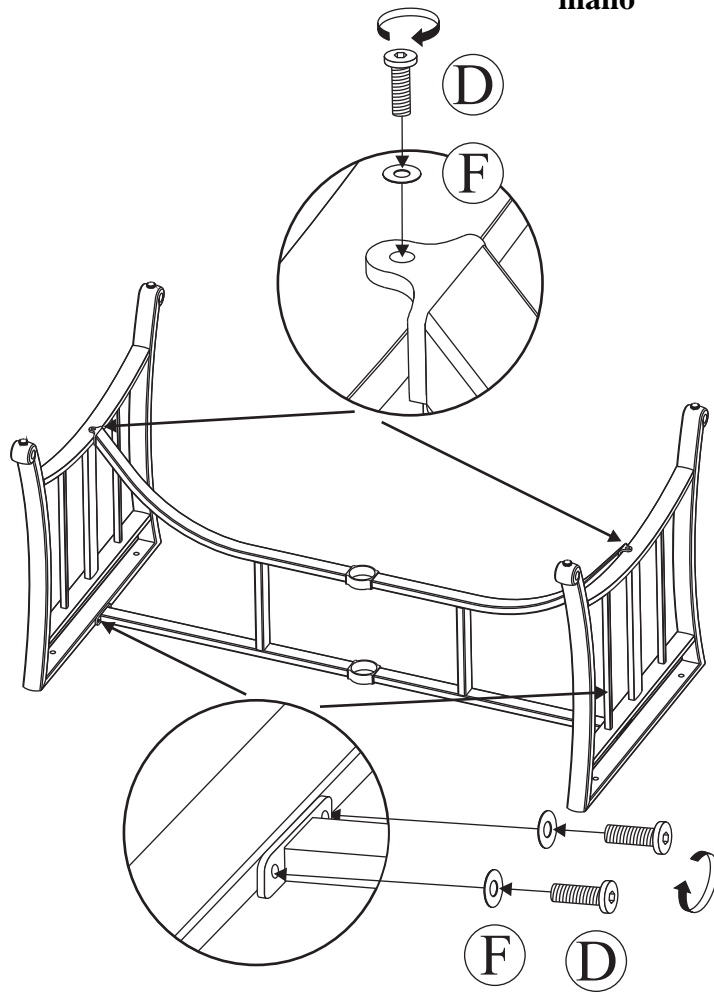

2

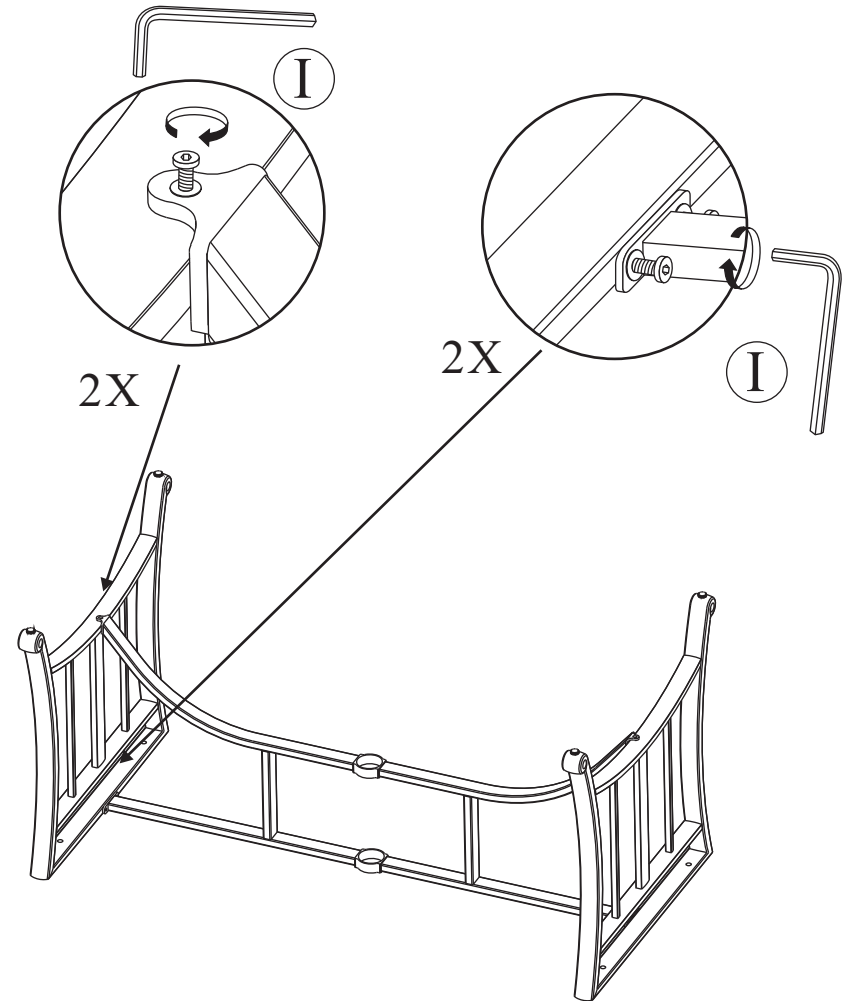

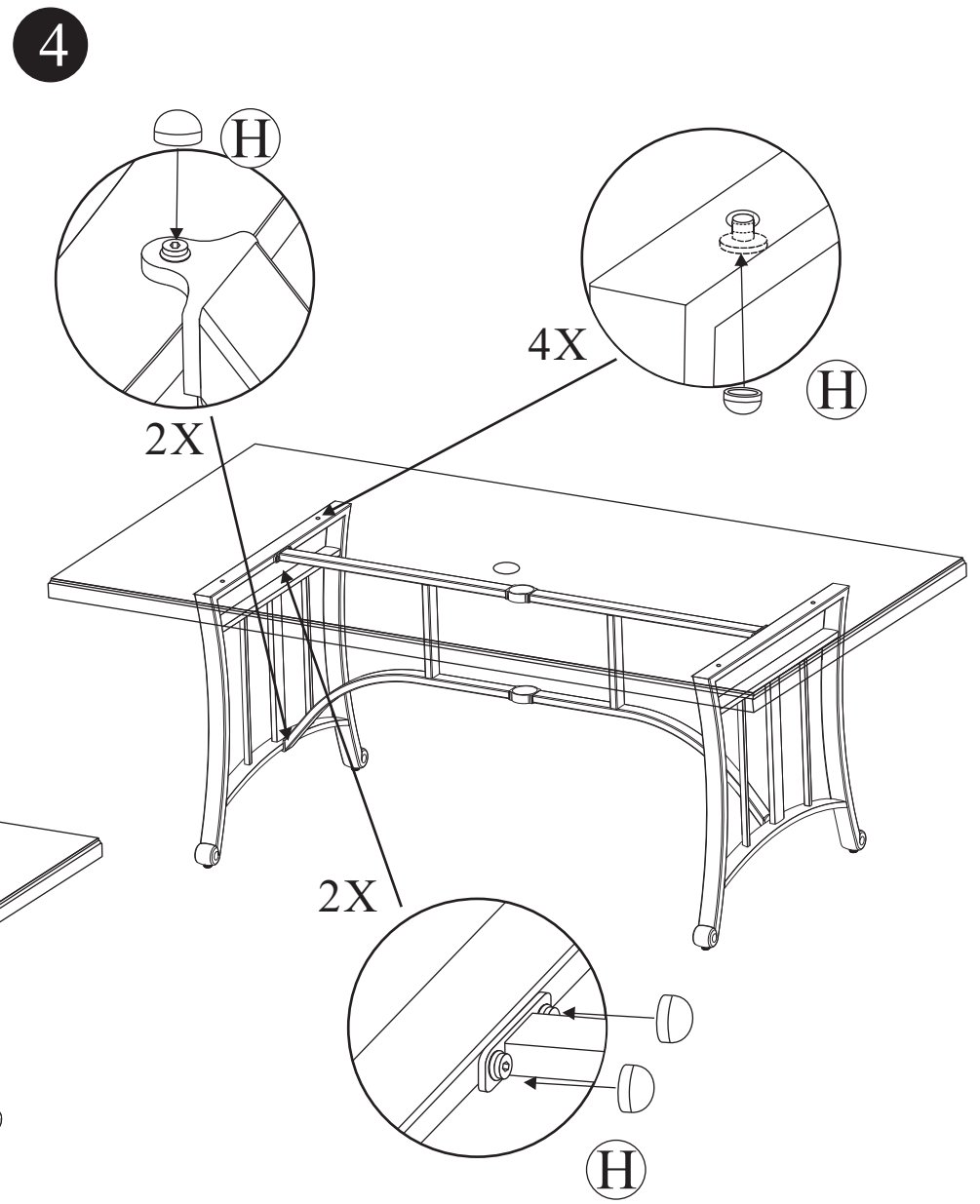
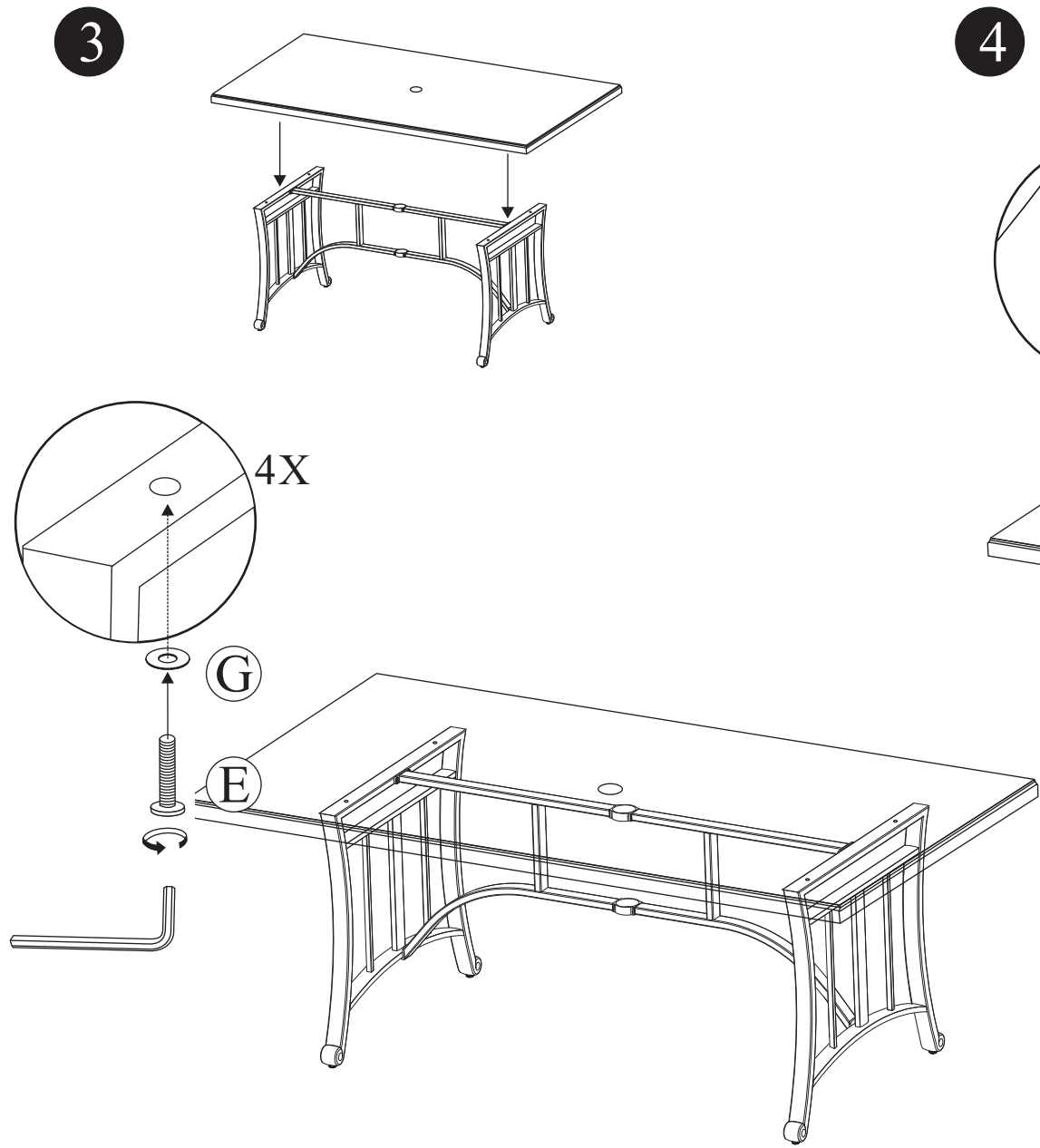

5

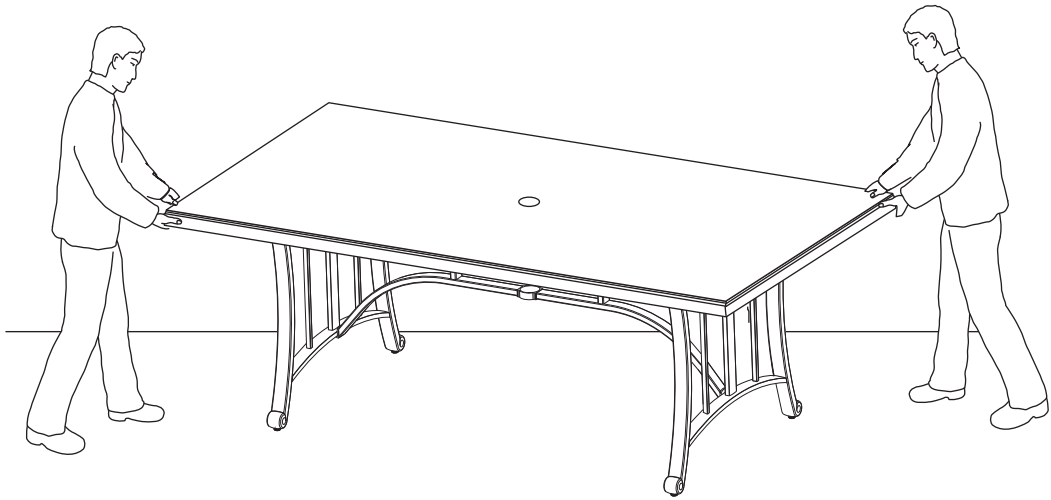

6

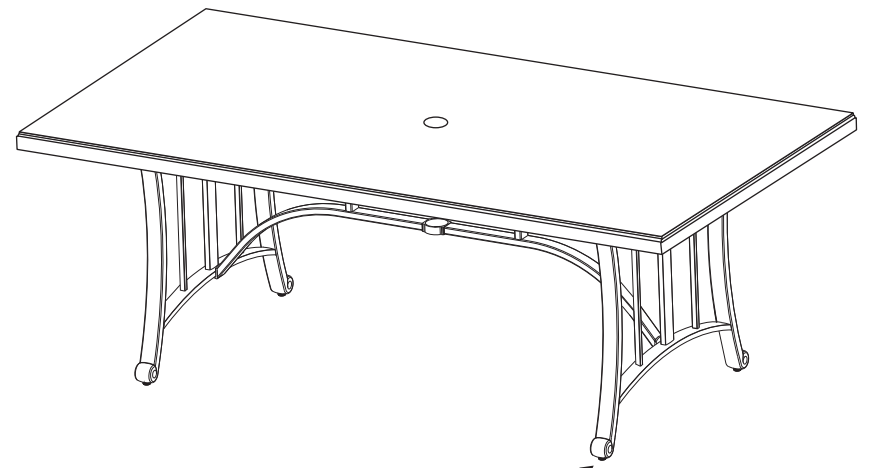

4X

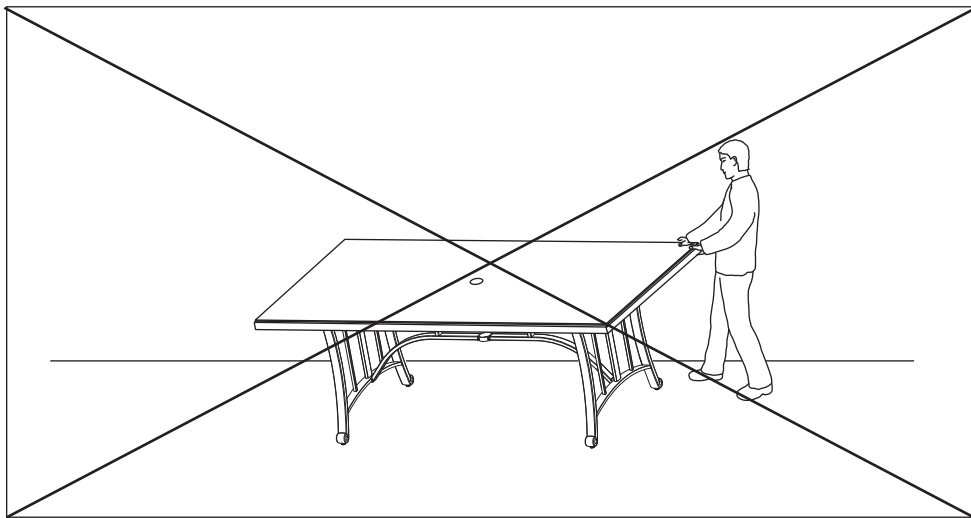

7

Advertencia: Nunca use una sombrilla con la mesa sin el aro para la sombrilla y una base de sombrilla (base de la sombrilla no incluida)

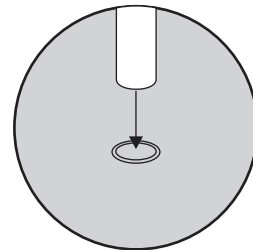
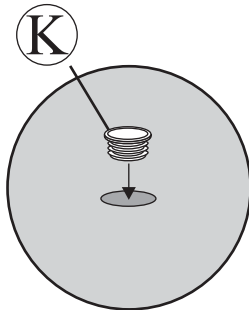
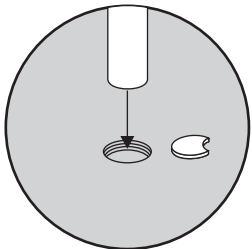
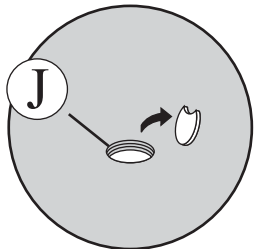
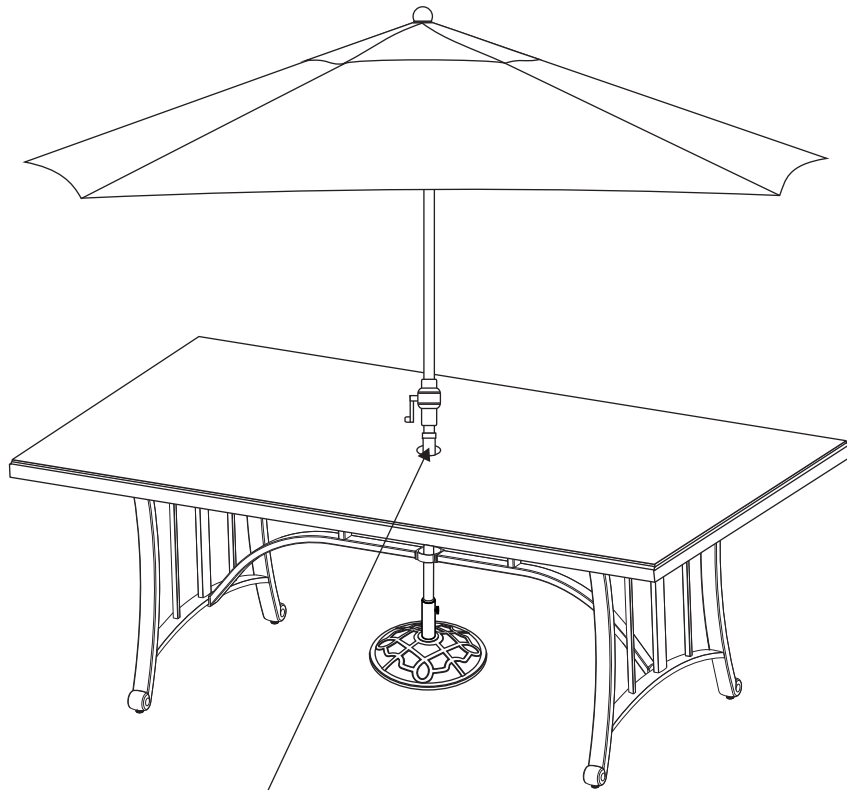

Si usa una sombrilla más pequeña, con un poste de menos de 3.8 cm , cambie la parte K por la parte J.

8

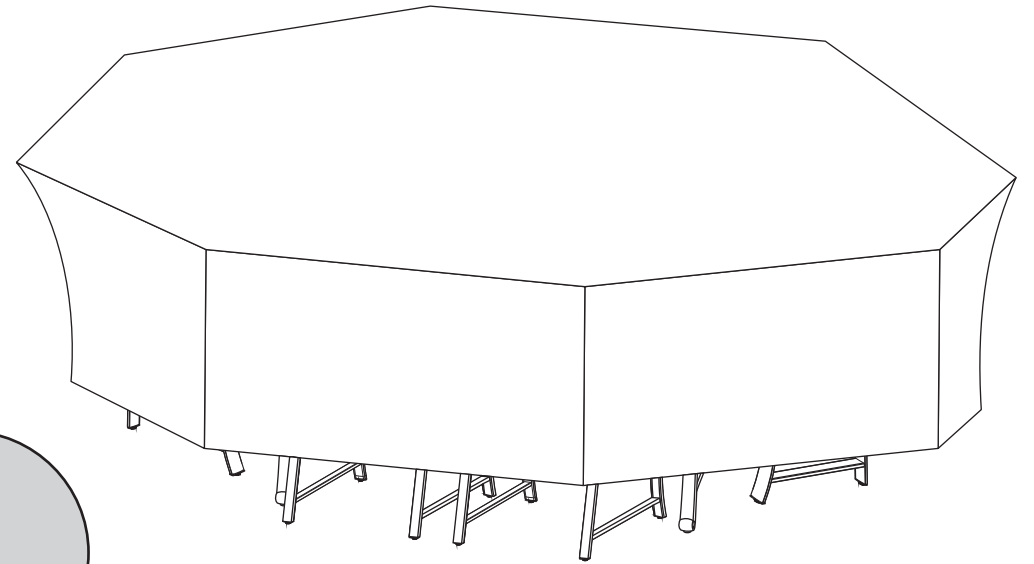
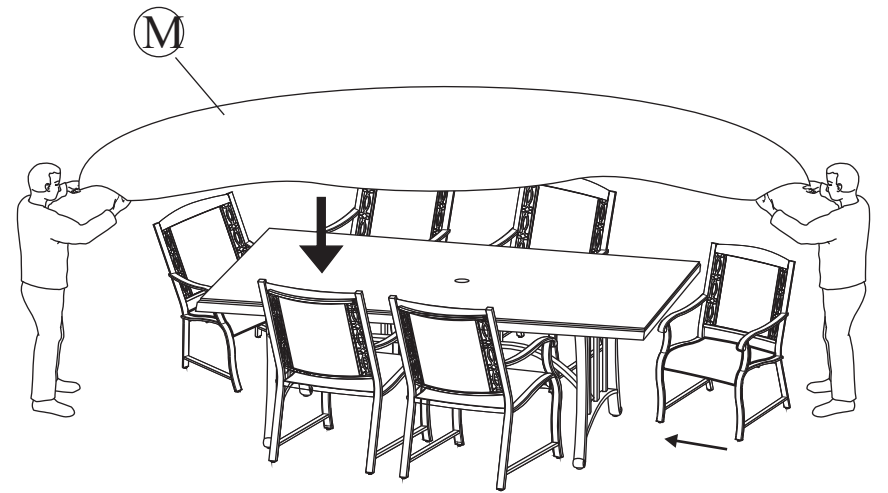

9

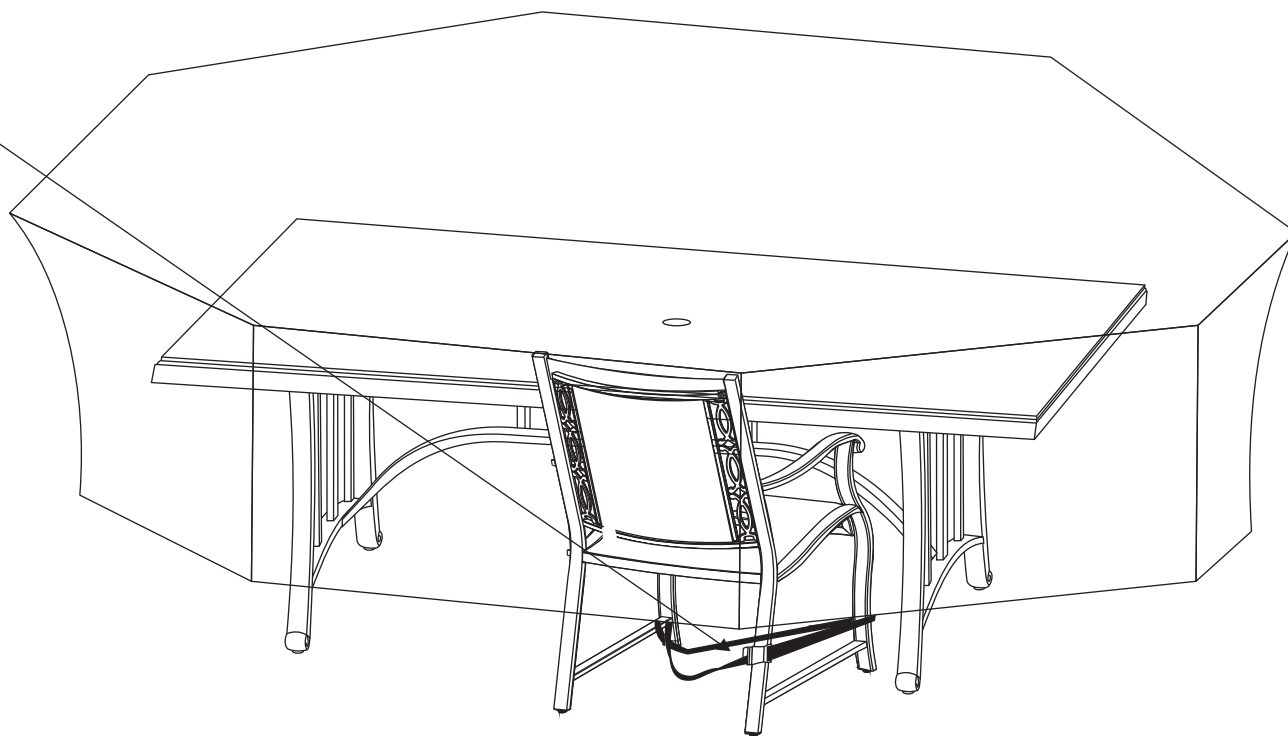
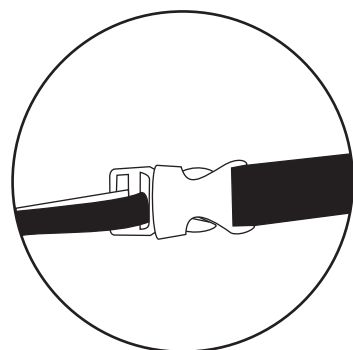
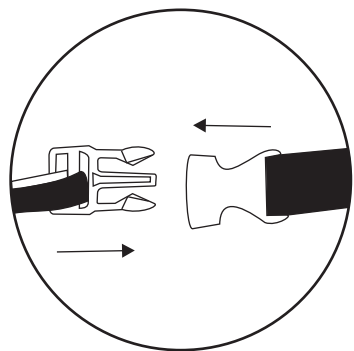

Si tiene alguna pregunta, por favor llame a nuestro Centro de Servicio al Cliente en E.U.A. y Canadá al 1-888-383-1932, de 9 am a 5 pm de Lunes a viernes (Hora del Este, Atención en inglés y francés) o puede enviar un email a customerservice@agio-usa.com. Reino Unido al 0-800-092-1653. (TELÉFONOS Y SERVICIOS NO VÁLIDOS EN ESPAÑA)