

Mesh Chair - Black

ITM. / ART. 991079

Model # CORC-8B

ASSEMBLY INSTRUCTIONS

IMPORTANT, RETAIN FOR FUTURE REFERENCE: READ CAREFULLY

If you have any questions regarding assembly or if parts are missing, **DO NOT** return this item to the store where it was purchased. Please call our toll-free customer service number and have your instructions and parts list ready to provide the model name, part name or factory number:

1-877-494-2536 (English, French and Spanish)

Pacific Standard Time: 8:30 a.m. - 4:30 p.m., Monday to Friday
(in the US and Canada only)



INFORMATION FOR USE

1. This is the type C office chair for commercial or home use. Please use it only on smooth, even flooring.
2. The height of the seat can be raised up and down by adjusting the right side handle of the mechanism. The back can tilt after you pull the side handle all the way out.
3. Please check all bolts, screws and knobs are tight at least every 3 months or as needed.
4. If parts are missing, broken, damaged or worn, please stop using this product until repairs are done by a trained person.
5. Only a trained person may replace or repair seat height adjustment components.

Please read the Assembly Instructions prior to assembling this product.

This product contains small parts, which are for adult assembly only. Keep small children away when assembling.

To avoid damage, assemble the product on a non-abrasive surface such as a carpet surface.

Please make sure you have all parts before beginning assembly. Please wait until all steps are completed before tightening bolts. We recommend using two people for assembly.



WARNING

- Choking hazard – It contains small parts. Keep all hardware out of reach of children!
- Do not stand on this chair, do not use chair as a stepladder.
- Use this product only for seating one person at one time.
- Do not use this chair unless all bolts, screws and knobs are securely tightened.
- Dispose of packing material properly. Do not use plastic cover as head covering. It may cause suffocation.
- Use this chair for its intended purpose only.
- Use mild detergent only for cleaning.
- Failure to follow these warnings could result in serious injury.
- Maximum load weight on chair is 136.1 kg /300 lb.

WARNING

This unit is intended for use only within the maximum weights indicated. Use with load than the maximum weights indicated may result in instability, causing possible injury.

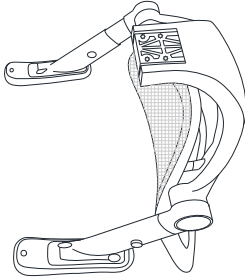
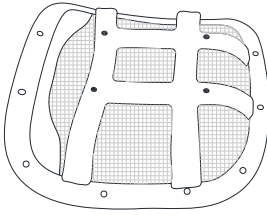
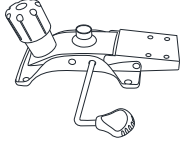
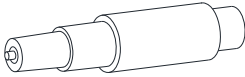
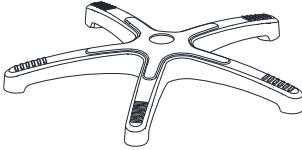
Parts and Hardware List

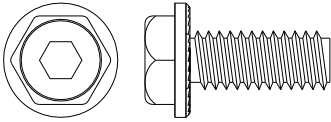
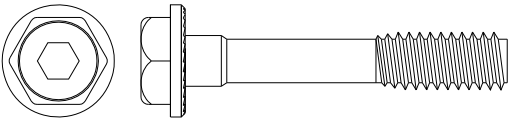
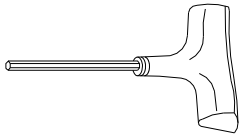
PART #	PART DESCRIPTION	PART FIGURE	QUANTITY
A	Back Assembly		1
B	Seat		1
C	Mechanism		1
D	Gas Lift with Telescoping Cover		1
E	5 Star Base		1
F	Caster		5
AA	Bolt		4+1 extra
BB	Bolt		4+1 extra
	Allen Wrench		1

Tools required: Allen wrench (included).

Assembly Instructions

1. Place 5 Star Base (E) upside down and press the Casters (F) into the holes at the end of each leg.
2. Turn the Star Base (E) upright and insert the thick end of the Gas Lift (D) into the center hole of Star Base. Make sure the Telescoping Cover is over the Gas Lift (D) and rests on the Base (E).

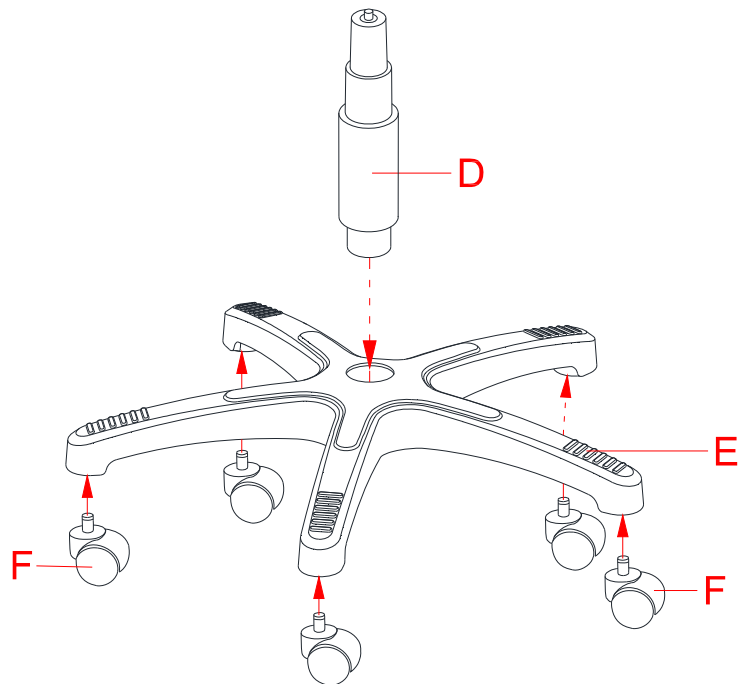

3. Place the Seat (B) upside down onto the carton with the threaded holes facing up. Align and attach the Mechanism (C) to the Seat (B) using 4 Bolts (AA). Tighten the bolts with the enclosed Allen wrench.

NOTE: Place a protective cover (like the bubble wrap packing material) over the carton to prevent from scratching the chair material.

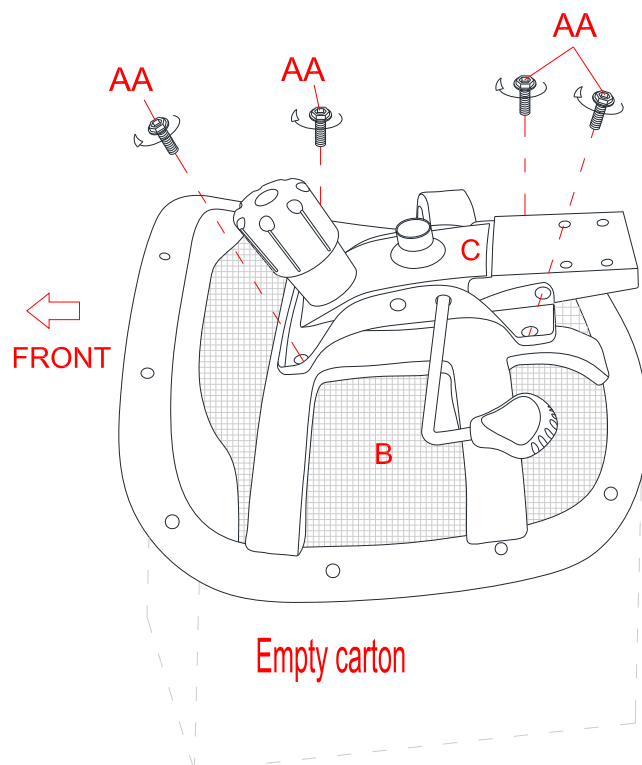

Assembly Instructions

4. Pick up the Back Assembly (A) and fit the back support under the Mechanism (C) properly. Insert 4 Bolts (BB) through the mounting holes on the Mechanism (C) and securely screw into the threaded holes on the Back Assembly (A), using the enclosed Allen wrench.

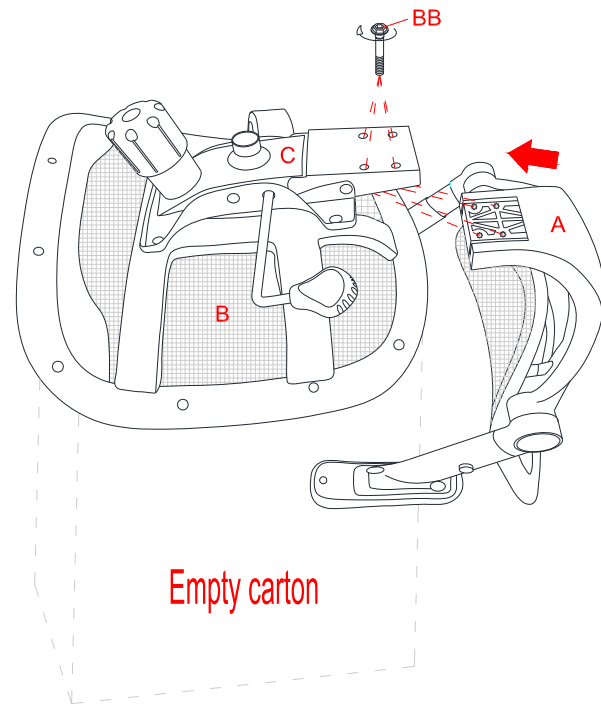

5. Turn the assembled seat upright and locate the centre hole of Mechanism (C) over the Gas Lift (D). Press down firmly until the seat locks in place.

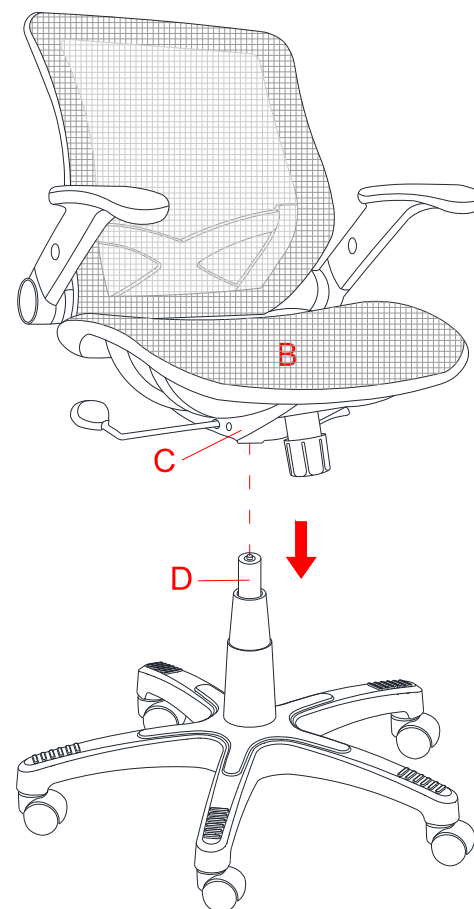

OPERATING INSTRUCTIONS

1. To adjust seat height:

While seated, lean forward and reach under the right side of the chair to find the handle. Lift the handle and raise your body up slightly to allow the chair to rise to the desired height. To lower the seat, lift the handle while applying more weight downward on the seat. The chair will descend until the handle is released or the chair reaches the bottom position.

2. To operate tilt lockout:

While seated, reach under the right side of the chair to find the height adjustment handle. Pull the handle all the way out (away from the gas lift) to allow the chair to tilt backwards. To lock the chair in the upright or vertical position, sit upright and push the handle in towards the gas lift.

3. To adjust tension on the tilt:

Reach under the front center of the chair, grasp the round knob and turn it counter-clockwise to stiffen the tilt mechanism. Turn the knob clockwise to loosen the tilt mechanism. Turn the knob until the desired resistance is reached.

4. To adjust height of the armrest:

Press the buttons on the armrests to allow the armrests to move up or down freely. Release the buttons once the desired height is reached.

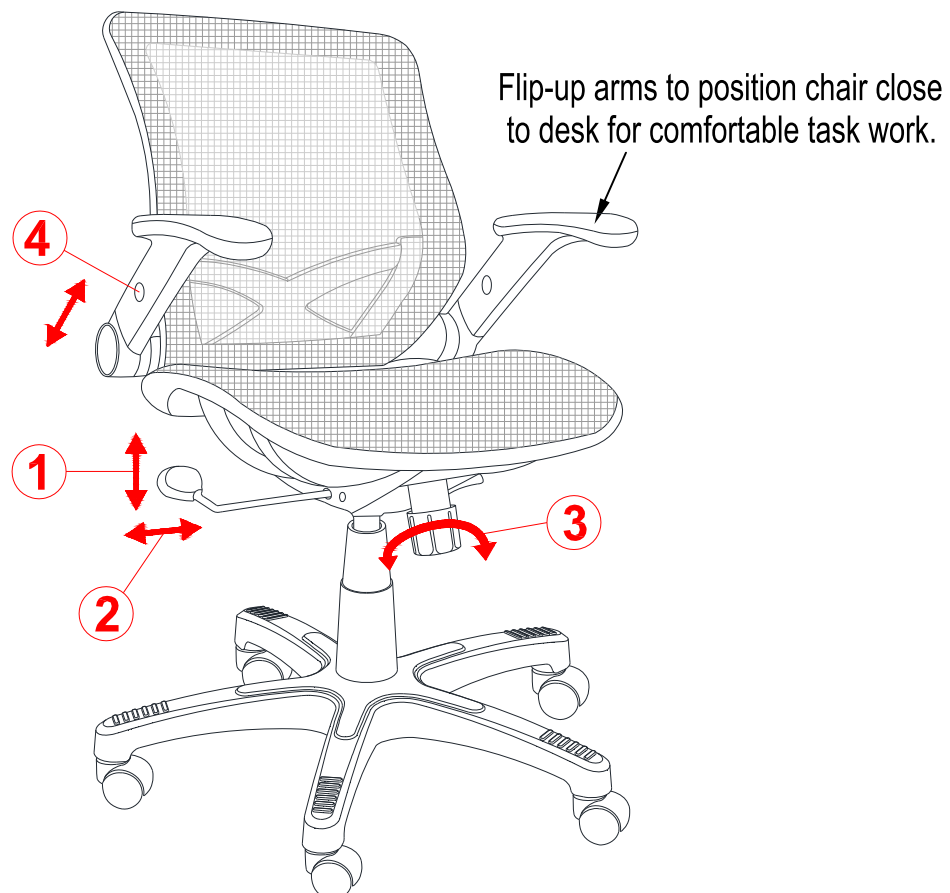

QUALITY GUARANTEE

We are confident that you will be delighted with your Bayside Furnishings® purchase.

Should this product be defective in workmanship or materials or fail under normal use, we will repair or replace it for up to one (1) year from date of purchase. Every Bayside Furnishings® product is designed to meet your highest expectations. We guarantee that you will immediately see the value of our fine furniture.

This warranty gives you specific legal rights and you may also have other rights which vary from State to State.

AUSTRALIA: Our goods come with guarantees that cannot be excluded under the Australian Consumer Law. You are entitled to a replacement or refund for a major failure and for compensation for any other reasonably foreseeable loss or damage. You are also entitled to have the goods repaired or replaced if the goods fail to be of acceptable quality and the failure does not amount to a major failure.

Customer Service: 1-877-494-2536 (English, French and Spanish)
Pacific Standard Time: 8:30 a.m. - 4:30 p.m., Monday to Friday
(in the US and Canada only)

MADE IN CHINA / FABRIQUÉ EN CHINE / HECHO EN CHINA

Silla Para Oficina - Negra

ITM. / ART. 991079

Modelo # CORC-8B

INSTRUCCIONES DE ENSAMBLE

IMPORTANTE, RETENGA PARA FUTURA REFERENCIA: LEA CUIDADOSAMENTE

Si tiene alguna pregunta acerca del ensamble o si alguna parte está faltante, no retorne este producto a la tienda que lo compró. Por favor llame a nuestro departamento de ayuda al cliente teniendo su instructivo y lista de partes para proveer el modelo, nombre de parte o el número de fábrica:

1-877-494-2536 (Inglés, Francés y Español)

Hora del Pacífico: 8:30 a.m. - 4:30 p.m., Lunes a Viernes
(en los Estados Unidos y Canadá)



**IMPORTADO POR: IMPORTADORA PRIMEX, S.A. DE C.V., BLVD. MAGNOCENTRO NO. 4,
SAN FERNANDO LA HERRADURA, HUIXQUILUCAN, ESTADO DE MÉXICO, C.P. 52765
TEL. 5-5246-5500 R.F.C. IPR-930907-S70**

INFORMACIÓN PARA USO

1. Esta es una silla tipo C es para uso comercial o para casa, asegúrese que el piso esté liso y suave.
2. La altura del asiento se puede subir y bajar mediante el ajuste de la manivela lateral derecha del mecanismo. La parte posterior se puede inclinar después de levantar la palanca izquierda.
3. Por favor revise que todos los pernos, tornillos y perillas sean apretados por lo menos cada 3 meses o cuando sea necesario.
4. Si faltan piezas, están rotas, dañadas o gastadas, por favor deje de utilizar este producto hasta que las reparaciones sean realizadas por una persona capacitada.
5. Sólo una persona entrenada puede reemplazar o reparar los componentes del asiento de ajuste de altura.

Por favor lea las Instrucciones de ENSAMBLE antes de ensamblar este producto.

Este producto contiene partes pequeñas, se recomienda que un adulto ensamble el producto. Mantenga a los niños pequeños lejos del área de ensamblaje.

Para evitar daños, ensamble el producto sobre una superficie no abrasiva tal como la superficie de la alfombra.



Por favor asegúrese de que tiene todas las piezas antes de comenzar el ensamble. Por favor espere hasta que todos los pasos se completen antes de apretar los tornillos. Recomendamos el uso de dos personas para el ensamble.

ADVERTENCIA

- Peligro de Asfixia – Contiene partes pequeñas. ¡Mantenga toda la ferretería fuera del alcance de los niños!
- No pararse sobre la silla o usarse como escalera.
- Usar este producto para sentar una persona a la vez.
- No usar esta silla al menos que todos los tornillos, tuercas o manivelas estén muy bien apretados.
- Deseche el material de empaque apropiadamente. No use cubiertas de plástico, puede causar sofocación.
- Use esta silla para su uso indicado.
- Usar solamente detergente suave para su limpieza.
- De no seguir los cuidados indicados puede causar serios daños.
- **Máxima carga en la silla es de 136 kg / 300 lb.**

 ADVERTENCIA ESTA UNIDAD DEBE UTILIZARSE CON LOS PRODUCTOS ADECUADOS Y PESOS MÁXIMOS INDICADOS. SI SE UTILIZAN OTROS PRODUCTOS O SE EXCEDE EL PESO MÁXIMO, PODRÍA RESULTAR EN UNA INESTABILIDAD DE LA UNIDAD CAUSANDO POSIBLES LESIONES.

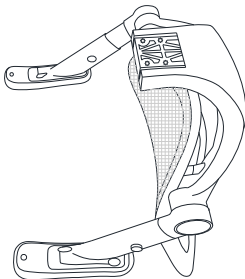
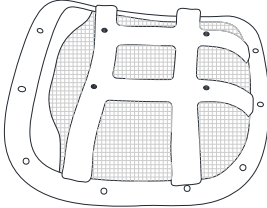
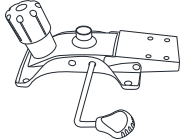
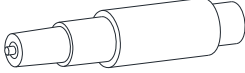
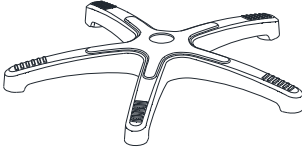
Lista de Partes y Artículos de Ferrería

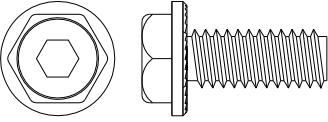
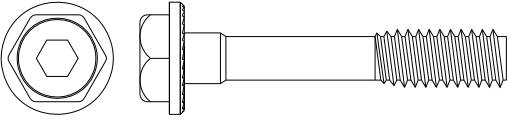
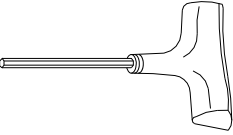
PARTE #	DESCRIPCIÓN DE PARTE	FIGURA DE PARTE	CANTIDAD
A	Respaldo		1
B	Asiento		1
C	Mecanismo		1
D	Pistón con tapa telescópica		1
E	Base de estrella		1
F	Rueda		5
AA	Tornillo		4+1 extra
BB	Tornillo		4+1 extra
	Llave Allen		1

Herramienta requerida: Llave Allen (incluida).

Instrucciones de Ensamble

1. Para comenzar el ensamble coloque la base estrella (E) boca abajo e inserte las ruedas (F) en los agujeros de la Base.
2. Coloque la base estrella (E) hacia arriba e insertar la parte gruesa del arriba e insertar la parte gruesa del pistón (D) en el barreno central de la base. Cerciórese que la tapa telescópica esté sobre el pistón (D) y descance sobre la base (E).

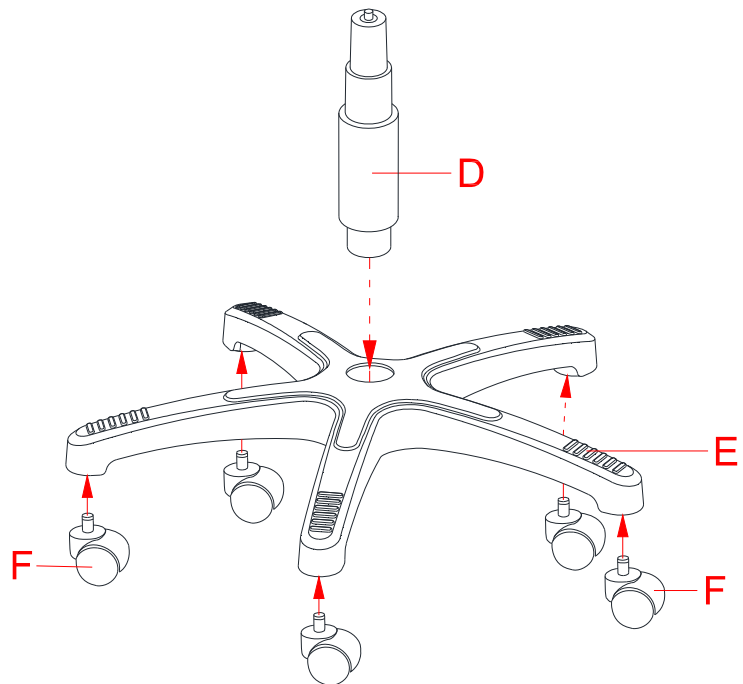

3. Coloque el asiento (B) sobre la caja donde venía empacada la silla con los insertos con rosca orientados hacia arriba. Alinee y conecte el mecanismo (C) al asiento (B) con cuatro tornillos (AA). Apriete los tornillos con la llave Allen proporcionada.

NOTA: Coloque una cubierta protectora (como material de burbujas para empacar) sobre la caja de cartón para evitar que se dañe el material de la silla.

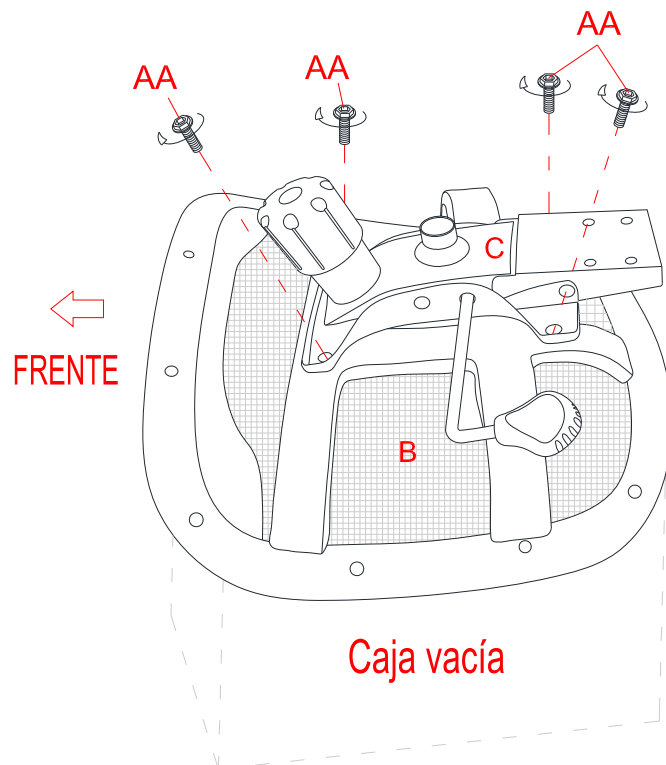

Instrucciones de Ensamble

4. Tome el ensamblaje del respaldo (A) y coloque el soporte del respaldo bajo el mecanismo (C) correctamente. Inserte cuatro tornillos (BB) a través de los agujeros pre-perforados en el mecanismo (C) de la esquina trasera y apriete en los insertos enroscados en el respaldo (A), con la llave Allen proporcionada.

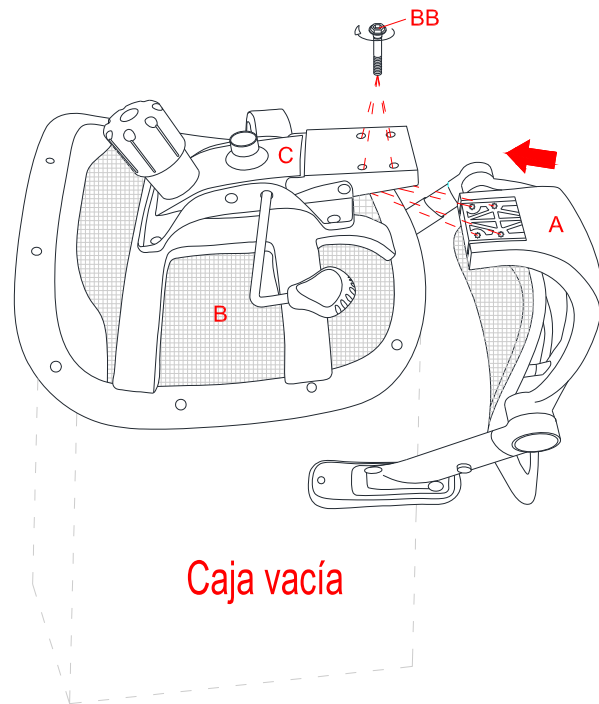

5. Voltee la silla ensamblada y localice el agujero central del mecanismo (C) y colóquela sobre el pistón (D). Presione con firmeza hasta que el asiento quede fijo en posición.

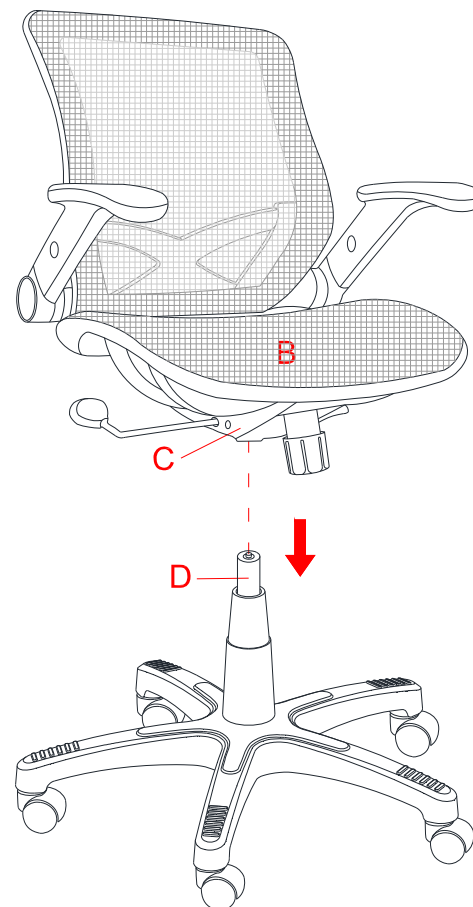

INSTRUCCIONES DE OPERACIÓN

1. Para ajustar la altura del asiento:

Mientras esté sentado en la silla, inclínese hacia adelante y busque debajo del asiento al lado derecho de la silla para encontrar una Manivela. Levante la misma (levante su cuerpo ligeramente para dejar que la silla suba) y deje que la silla suba a la altura deseada. Para que el asiento baje, jale la misma y presione con su cuerpo hacia abajo. La silla dejará de bajar hasta que la Manivela deje de ser presionada o la silla llegue hasta abajo completamente.

2. Para operar el candado de inclinación:

Mientras esté sentado, busque debajo del asiento al lado derecho de la silla para encontrar una Manivela. Empuje éste hacia afuera completamente (en dirección contraria al elevador) par permitir que la silla se incline hacia atrás. Para asegurarla en la posición vertical. Sentarse derecho y empujar está hacia el elevador.

3. Para ajustar la tension:

Busque debajo del asiento en su parte intermedia un botón redondo y gire en dirección contraria de las manecillas del reloj para que quede rígido el mecanismo de inclinación. Girar en dirección de las manecillas del reloj para aflojar la resistencia. Gire el botón hasta que encuentre la resistencia adecuada.

4. Para ajustar la altura de los brazos:

Presione los botones de los brazos para permitir que estos suban o bajen libremente. Suelte los botones una vez que la altura deseada se alcance.

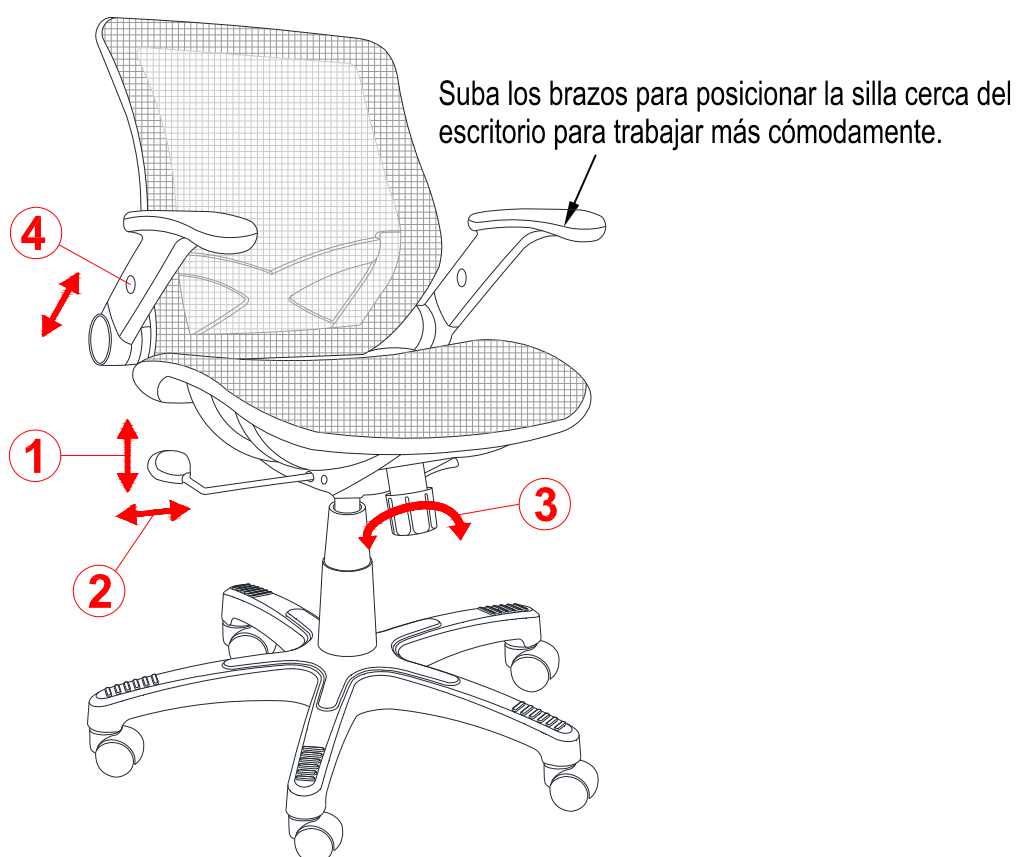

GARANTÍA DE CALIDAD (No válida en México)

Nosotros estamos seguros que Usted se encontrará feliz con la compra de este producto.

Si este producto tiene algún defecto de ensamblado o material o si tiene alguna falla en uso normal, nosotros lo repararemos o lo re-emplazaremos hasta por un año a partir de la fecha de compra. Cada producto de Bayside Furnishings® es diseñado para alcanzar sus expectativas más altas. Nosotros le garantizamos que inmediatamente podrá ver el valor de nuestra mercancía de la más alta calidad. Esta garantía le proporciona derechos legales específicos y tal vez tenga otros derechos que varían de Estado a Estado.

AUSTRALIA: Nuestros productos vienen con garantías que no se pueden excluir bajo la Ley del Consumidor de Australia. Ustedes están autorizados para reemplazarlos u otorgar una devolución o reembolso en caso de falla mayor y en compensación por cualquier otra falla o daños previsibles. También, están autorizados para hacer reparar los productos o reemplazarlos si éstos no cumplen con una calidad aceptable y si la falla no es motivo de una deficiencia mayor.

Servicio al cliente: 1-877-494-2536 (Inglés, Francés y Español)
Hora del Pacífico: 8:30 a.m. - 4:30 p.m., Lunes a Viernes
(en los Estados Unidos y Canadá)

MADE IN CHINA / FABRIQUÉ EN CHINE / HECHO EN CHINA